

Haltemagnete rund (Stabgreifer) aus Oerstit



Ausführung:
Stabgreifer glatt mit Passungs-
toleranz, geschirmtes System,
Einsatztemperatur bis 450 °C.

Bestellbeispiel:
nlm 09060-08

Hinweis:
Haltemagnete rund werden in
Aufnahmebohrungen
eingepresst, eingeschrumpft
oder eingeklebt.

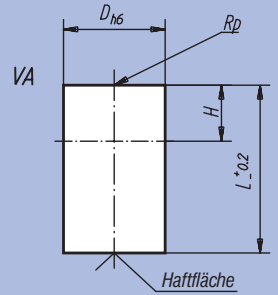
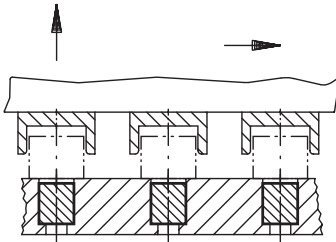

Bestellnummer	D _{h6}	L ±0,2	H*	Haftkraft N	g
09060-01	6	10	2	1,0	2
09060-02	8	12	3	2,5	4
09060-03	10	16	6	5,0	9
09060-04	13	18	7	8,0	17
09060-05	16	20	5	15,0	29
09060-06	20	25	6	35,0	57
09060-07	25	30	5	80,0	110
09060-08	32	35	3	150,0	200
09060-09	40	45	5	200,0	420
09060-10	50	50	2	355,0	720
09060-11	63	60	5	550,0	1340

* Ohne Minderung der Haftkraft können Stabgreifer um das Maß „H“ gekürzt werden.

Haltemagnete rund (Stabgreifer) aus Oerstit



Ausführung:
Stabgreifer glatt ohne
Passungstoleranz, geschirmtes
System, Oberfläche verzinkt,
Einsatztemperatur bis 450 °C.

Bestellbeispiel:
nlm 09061-01

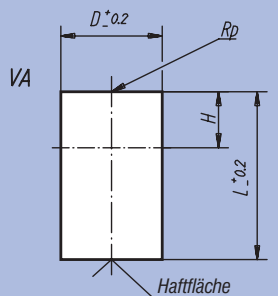

Bestellnummer	D ±0,2	L ±0,2	H*	Haftkraft N	g
09061-01	6	20	12	1,0	4
09061-02	8	20	11	2,5	7
09061-03	10	20	10	5,0	11
09061-04	13	20	9	8,0	19
09061-05	16	20	5	15,0	29
09061-06	20	25	6	35,0	57
09061-07	25	35	10	80,0	140
09061-08	32	40	8	150,0	240
09061-09	40	50	10	200,0	500
09061-10	50	60	12	350,0	900
09061-11	63	65	10	550,0	1480

* Ohne Minderung der Haftkraft können Stabgreifer um das Maß „H“ gekürzt werden.

Haltemagnete rund mit Zapfen (Stabgreifer) aus Oerstit

nlm
09063



Ausführung:
Stabgreifer mit glattem Zapfen, geschirmtes System, Oberfläche verzinkt, Einsatztemperatur bis 450 °C.

Bestellbeispiel:
nlm 09063-10

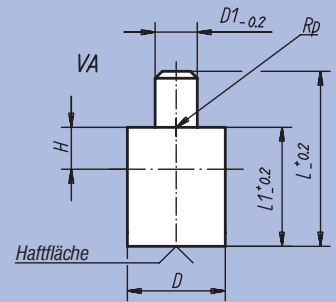

Bestellnummer	D ±0,2	D1 -0,2	L ±0,2	L1 ±0,2	H*	Haftkraft N	g
09063-01	6	3	28	20	2	1,0	4
09063-02	8	3	28	20	3	2,5	7
09063-03	10	4	28	20	6	5,0	12
09063-04	13	4	28	20	7	8,0	20
09063-05	16	5	28	20	5	15,0	30
09063-06	20	6	33	25	6	35,0	60
09063-07	25	8	45	35	5	80,0	140
09063-08	32	10	50	40	3	150,0	240
09063-09	40	15	70	50	5	200,0	250
09063-10	50	18	85	60	2	350,0	950
09063-11	63	20	95	65	5	550,0	1580

* Ohne Minderung der Haftkraft kann der Zapfen um das Maß „H“ verlängert werden.

Haltemagnete flach (Flachgreifer) aus Oxit

nlm
09064



Ausführung:
Flachgreifer ohne Gewindebuchse, Oberfläche verzinkt, geschirmtes System, Einsatztemperatur bis 200 °C.

Bestellbeispiel:
nlm 09064-05

Hinweis:
Haltemagnete flach werden in Aufnahmebohrungen eingepresst oder eingeklebt.

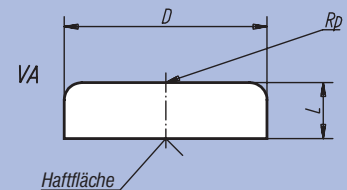

Bestellnummer	D	L	Haftkraft N	g
09064-01	10 ±0,15	4,5	4	3
09064-02	13 ±0,15	4,5	10	5
09064-03	16 ±0,15	4,5	18	6
09064-04	20 ±0,15	6,0	30	10
09064-05	25 ±0,15	7,0	40	17
09064-06	32 ±0,20	7,0	80	28
09064-07	40 ±0,20	8,0	125	52
09064-08	50 ±0,20	10,0	220	100
09064-09	63 ±0,20	14,0	350	220
09064-10*	80 ±0,25	18,0	600	460
09064-11*	100 ±0,25	22,0	900	900

* Haarrisse an der Haftfläche des eingebauten Magnetwerkstoffes sind fertigungstechnisch nicht vermeidbar. Sie beeinträchtigen die Funktion des Haftmagneten in keiner Weise.

