



Werkstoff:
Spezialeinsatzstahl.

Ausführung:
gehärtet auf 780 ± 40 HV 10
und geschliffen.
Ohne Einführungsgrille.

Bestellbeispiel:
nlm 08920-A1000x15
(Steckbohrbuchse Form A mit
 $D_1 = 10$ mm und $D_2 = 15$ mm,
Zylinderstift montiert)

Hinweis:
Alle Steckbohrbuchsen werden
auf der oberen Bundfläche mit
dem Bohrungsmaß beschriftet,
z.B. 10. Als Gegenlage für den
Anschlagstift findet die Flach-
kopfschraube nach DIN 173
Teil 1 Verwendung.

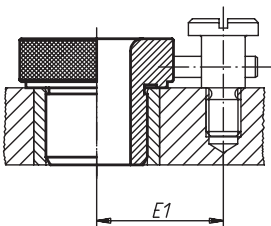
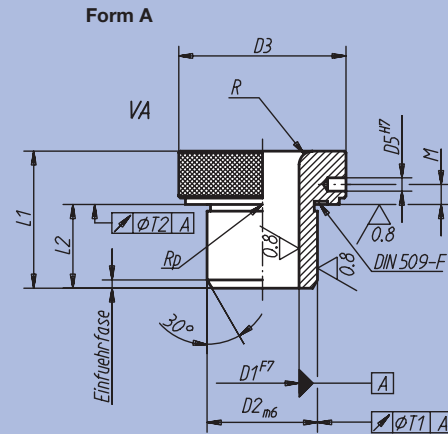

D_1^{F7}	D_{2m6}	D_3	D_5^{H7}	M	L_1	L_2	Lochmittentfernung E_1 für Flachkopfschrauben	R	T_1	T_2
von 2,5 bis 4,0	8	16	2,5	4,0	20	10	15,0	3	0,02	0,005
von 4,1 bis 6,0	10	19	2,5	4,0	22	12	16,5			
von 6,1 bis 8,0	12	22	3,0	4,0	24	12	19,5	4		
von 8,1 bis 10,0	15	26	3,0	4,0	28	16	21,5	5		
von 10,1 bis 12,0	18	30	3,0	4,0	28	16	23,5			
von 12,1 bis 15,0	22	35	5,0	5,0	36	20	28,0	5		
von 15,1 bis 18,0	26	40	5,0	5,0	36	20	30,5	6		
von 18,1 bis 22,0	30	47	5,0	5,0	36	20	34,0			
von 22,1 bis 26,0	35	55	6,0	6,0	45	25	38,0	6	0,04	0,008
von 26,1 bis 30,0	42	62	6,0	6,0	45	25	41,5			
von 30,1 bis 35,0	48	69	6,0	6,0	50	30	45,0	8		
von 35,1 bis 42,0	55	77	6,0	6,0	50	30	49,0			
von 42,1 bis 48,0	62	85	8,0	7,5	55	35	53,0	8		



Werkstoff:

Spezialeinsatzstahl.

Ausführung:

gehärtet auf 780 ± 40 HV 10 und geschliffen.

Bestellbeispiel:

nim 08920-K0400x16
(Steckbohrbuchse Form K mit $D_1 = 4$ mm und $L_1 = 16$ mm).

Hinweis:

Alle Steckbohrbuchsen werden auf der oberen Bundfläche mit dem Bohrungsmaß und dem Passmaß beschriftet z.B. 15 F7. Die Steckbohrbuchse Form K wird als Schnellwechselbuchse verwendet. Als Gegenlage für den Anschlagstift kommen Zylinderstifte oder Spiralspannstifte in Verbindung mit der Flachkopfschraube nach DIN 173 Teil 1 zur Anwendung. Der Bajonett-Verschluss wird durch Spannbuchsen nach DIN 173 Teil 1 in Verbindung mit Zylinderschrauben nach DIN 912 gesichert.

Anwendungsbeispiele:

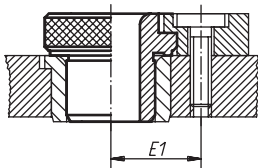

Schnellwechselbuchse Form K mit Bundbohrbuchse nach DIN 172 oder Bohrbuchse nach DIN 179

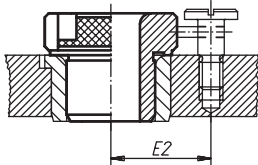

Schnellwechselbuchse Form K mit Bundbohrbuchse nach DIN 172 oder Bohrbuchse nach DIN 179

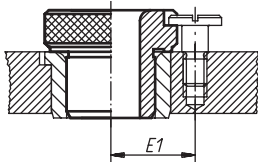

Auswechselbuchse Form L mit Bundbohrbuchse nach DIN 172 oder Bohrbuchse nach DIN 179

Form K
Schnellwechselbuchse für rechtsschneidende Werkzeuge

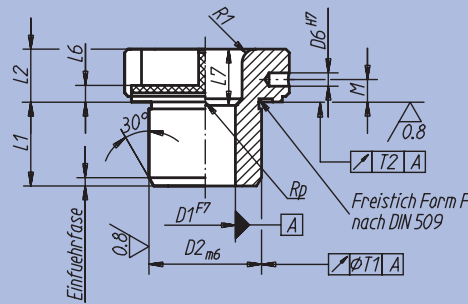

Form L
Auswechselbuchse

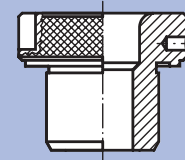

Maße wie Form K

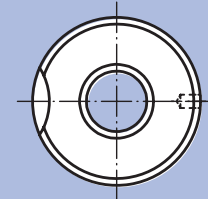
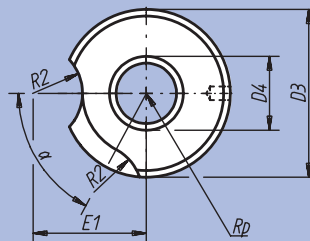

D_1^{F7}	D_{2m6}	L_1			D_3	D_4 bei mittel und lang	D_6^{H7}	L_2	$L_{6-0.25}$	L_7		M	T_1	T_2	R_1	R_2	E_1	E_2^*	α
		kurz	mittel	lang						mittel	lang								
von 2,4 bis 4,0	8	10	16	-	15	$D_1^{+0.5}$	2,5	8	3,0	6	-	4,25	0,02	0,005	1,5	7,0	11,5	15	65°
von 4,1 bis 6,0	10	12	20	25	18	$D_1^{+0.5}$	2,5	8	3,0	8	13	4,25	0,02	0,005	2,0	7,0	13,0	17	65°
von 6,1 bis 8,0	12	12	20	25	22	$D_1^{+0.5}$	3,0	10	4,0	8	13	6,00	0,02	0,005	2,0	8,5	16,5	20	60°
von 8,1 bis 10,0	15	16	28	36	26	$D_1^{+0.5}$	3,0	10	4,0	12	20	6,00	0,02	0,005	2,0	8,5	18,0	22	50°
von 10,1 bis 12,0	18	16	28	36	30	$D_1^{+0.5}$	3,0	10	4,0	12	20	6,00	0,02	0,005	2,0	8,5	20,0	24	50°
von 12,1 bis 15,0	22	20	36	45	34	$D_1^{+0.5}$	5,0	12	5,5	16	25	7,00	0,02	0,005	3,0	10,5	23,5	28	35°
von 15,1 bis 18,0	26	20	36	45	39	$D_1^{+1.0}$	5,0	12	5,5	16	25	7,00	0,02	0,005	3,0	10,5	26,0	31	35°
von 18,1 bis 22,0	30	25	45	56	46	$D_1^{+1.0}$	5,0	12	5,5	20	31	7,00	0,02	0,005	3,0	10,5	29,5	35	30°
von 22,1 bis 26,0	35	25	45	56	52	$D_1^{+1.0}$	6,0	12	5,5	20	31	7,00	0,04	0,008	3,0	10,5	32,5	37	30°
von 26,1 bis 30,0	42	30	56	67	59	$D_1^{+1.0}$	6,0	12	5,5	26	37	7,00	0,04	0,008	3,0	10,5	36,0	41	30°

* Bohrungsabstand bei Verwendung von Zylinderstiften oder Spiralspannstiften