

# Závitové vložky

vnitřní závit s pojistkou

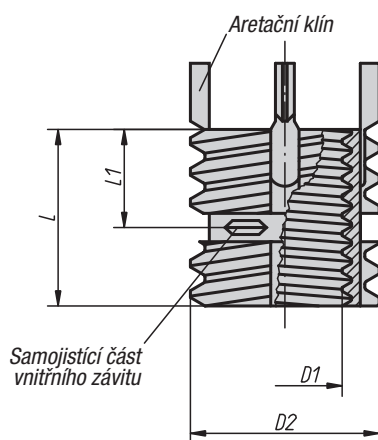

## Materiál, provedení:

Závitová vložka nerezová, pasivováno.

## Upozornění:

Závitové vložky umožňují opakované použití resp. opravu poškozených, vytrhnutých a zadřených otvorů se závitěm. To umožňuje navrácení kvality poškozené části výrobku.

Závitové vložky je možné použít pro různé materiály, také do lehkých kovů i odlitků.

U vložek s vnitřním závitěm větším než M6 jsou součástí dodávky čtyři aretační klíny.

Přípustné odchylky od normy:

Pro uvedené závitě platí následující hodnoty - H6 pro vnitřní závit a g6 pro vnější závit.

Ostatní hodnoty  $\pm 0,25$  mm.

Technické pokyny viz návod k závitovým vložkám.

## Přednosti:

- Lehká a rychlá montáž.
- Vložka je fixována čtyřmi klíny, čímž je zabráněno jejímu otočení.
- Kromě toho instalace nevyžaduje jiné zvláštní příslušenství pro montáž.

## Příklad způsobu objednání:

Závitová vložka 07663-112

Montážní klíč 07660-812

## Závitové vložky, vnitřní závit s pojistkou a montážní klíč

Objednací číslo	Materiál	Vnitřní závit D1	Vnější závit D2	Délka L1	Délka L	Montáž Ø vrtáku	Montáž Ø zápustě +0,25	Montáž závitový vrták	Montáž minimální hloubka závitu	Demontáž Ø vrtáku	Demontáž Hloubka vývrtu	Objednací číslo montážního klíče
07663-105	nerez	M5	M8	4	8	6,9	8,3	M8	9,5	5,5	4	07660-805
07663-106	nerez	M6	M10x1,25	5	10	8,8	10,3	M10x1,25	11,5	7,5	4,8	07660-806
07663-108	nerez	M8	M12x1,25	6	12	10,8	12,3	M12x1,25	13,5	9,5	4,8	07660-808
07663-108X1	nerez	M8x1	M12x1,25	6	12	10,8	12,3	M12x1,25	13,5	9,5	4,8	07660-808
07663-110	nerez	M10	M14x1,5	7	14	12,8	14,3	M14x1,5	15,5	11,5	4,8	07660-810
07663-110X125	nerez	M10x1,25	M14x1,5	7	14	12,8	14,3	M14x1,5	15,5	11,5	4,8	07660-810
07663-112	nerez	M12	M16x1,5	8	16	14,8	16,3	M16x1,5	17,5	13,5	4,8	07660-812
07663-112X125	nerez	M12x1,25	M16x1,5	8	16	14,8	16,3	M16x1,5	17,5	13,5	4,8	07660-812