

Kruhové základny s kloubem



Provedení A
kruhová základna a kulová
část kloubu z oceli

Provedení B
kruhová základna a kulová
část kloubu z nerezové oceli

Provedení C
kruhová základna z delrinu,
kulová část kloubu z oceli

Provedení D
kruhová základna z delrinu,
kulová část kloubu z nerezové oceli

Provedení G
kruhová základna a kulová část
kloubu z oceli, s protiskluzovou podložkou

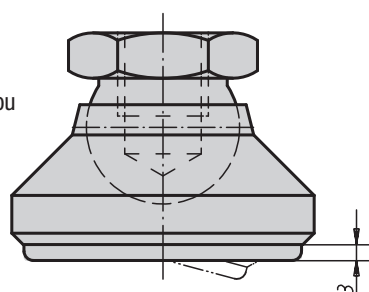
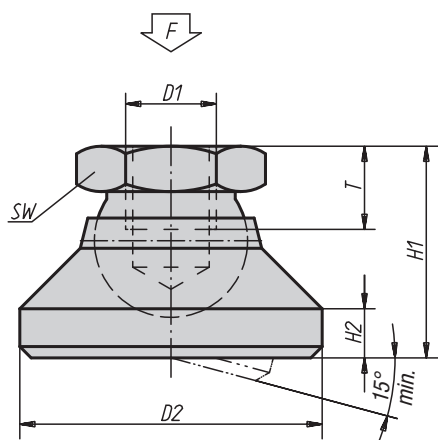
**Materiál, provedení:**

Provedení A, G: Kruhová základna ze zušlechtěné oceli, kulový kloub z automatové oceli tvrzený, brynýrovaný

Provedení B: nerez, bez povrchové úpravy.

Provedení C: Kruhová základna z delrinu, kulový kloub z automatové oceli, tvrzený, brynýrovaný.

Provedení D: Kruhová základna z delrinu, kulový kloub, bez povrchové úpravy.

Protiskluzová podložka z termoplastického elastomeru.

Upozornění:

Protiskluzová podložka absorbuje vibrace a zabraňuje skluzu kruhové základny.

Příklad způsobu objednání:

07144-112

Kruhové základny s kloubem

Objednací číslo Provedení A	Objednací číslo Provedení B	D1	D2	H1	H2	T	SW	Zatížitelnost max. kN (jen při statickém zatížení)
07144-106	07144-306	M6	20	15	2,5	8,5	10	10
07144-108	07144-308	M8	25	18	4	9	13	18
07144-110	07144-310	M10	32	22	5	10	17	20
07144-112	07144-312	M12	40	26	6	12	19	35
07144-116	07144-316	M16	50	32	7	14	24	45
07144-120	07144-320	M20	60	42	8	18	30	55

Objednací číslo Provedení C	Objednací číslo Provedení D	D1	D2	H1	H2	T	SW	Zatížitelnost max. kN (jen při statickém zatížení)
07144-506	07144-206	M6	20	15	2,5	8,5	10	4
07144-508	07144-208	M8	25	18	4	9	13	7
07144-510	07144-210	M10	32	22	5	10	17	10
07144-512	07144-212	M12	40	26	6	12	19	18
07144-516	07144-216	M16	50	32	7	14	24	20
07144-520	07144-220	M20	60	42	8	18	30	22

Objednací číslo	Provedení	D1	D2	H1	H2	T	SW	Zatížitelnost max. kN (jen při statickém zatížení)
07144-410	G	M10	32	22	5	10	17	12
07144-412	G	M12	40	26	6	12	19	17
07144-416	G	M16	50	32	7	14	24	20
07144-420	G	M20	60	42	8	18	30	24