

Pružné boční opěrky

se závitovým pouzdrem, bez tlačného čepu

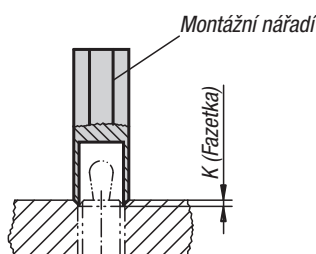
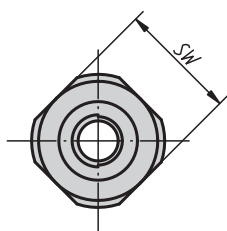
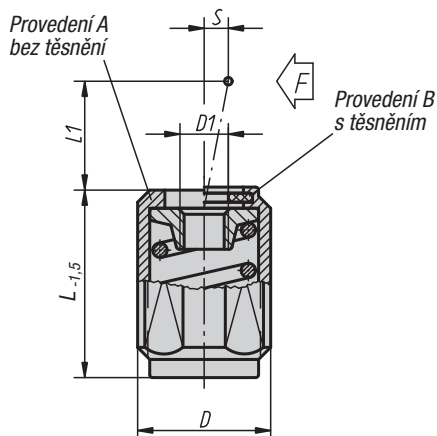

Materiál:

Pouzdro a pružina ocelové.
Montážní podložka ocelová, tvrzená a bryněvaná.

Provedení:

Pouzdro modře pozinkováno.

Upozornění:

Podle oblasti využití je možné si tlačný čep vyrobit a zašroubovat ho do závitů montážní podložky.
Při využití zdvihu (S) a příslušné délky (L1) lze docílit odpovídající boční tlak (F).
Provedení B je navíc vybaveno těsněním proti vniknutí špón a nečistot.

Příklad způsobu objednání:

03336-1100X20 (je třeba uvést délku L)

L 11,5 = L 12

L 19 = L 20

L 26,5 = L 27

L 18 = L 16

L 31,5 = L 29

L 45 = L 43

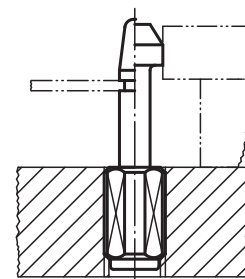

Pružné boční opěrky se závitovým pouzdrem, bez tlačného čepu

Objednací číslo Provedení A	Objednací číslo Provedení B	L	L1	D	D1	±S	F cca N	SW	K	Objednací číslo pro montážní nářadí
03336-1020X	03336-2020X	11,5 / 19 / 26,5	4	M12	M4	1,6	20	10	2x60°	03334-06
03336-1050X	03336-2050X	11,5 / 19 / 26,5	4	M12	M4	1,6	50	10	2x60°	03334-06
03336-1100X	03336-2100X	11,5 / 19 / 26,5	4	M12	M4	1,6	100	10	2x60°	03334-06
03336-1040X	03336-2040X	11,5 / 19 / 26,5	7,5	M12	M4	2	40	10	2x60°	03334-06
03336-1075X	03336-2075X	11,5 / 19 / 26,5	7,5	M12	M4	2	75	10	2x60°	03334-06
03336-1150X	03336-2150X	11,5 / 19 / 26,5	7,5	M12	M4	2	150	10	2x60°	03334-06
03336-1100X	03336-2100X	18 / 31,5 / 45	11,5	M18x1,5	M6	3,2	100	16	2,5x60°	03334-06
03336-1200X	03336-2200X	18 / 31,5 / 45	11,5	M18x1,5	M6	3,2	200	16	2,5x60°	03334-10
03336-1300X	03336-2300X	18 / 31,5 / 45	11,5	M18x1,5	M6	3,2	300	16	2,5x60°	03334-10