

Aretační čepy ovládané páčkou

bez nákrůžku, hladké

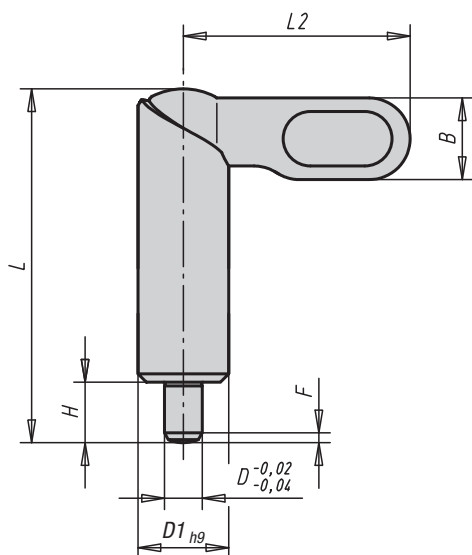

Provedení E
držadlo bez povrchové úpravy,
hladké

Provedení F
držadlo komaxitováno,
hladké

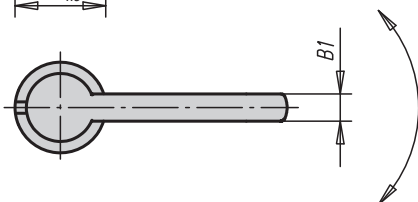

Materiál:

Závora 1.0503.
Rastrový kolík ocelový třídy pevnosti 5.8.
Pouzdro 1.0403 možnost přivaření.

Provedení:

Brynýrováno. Rastrový kolík tvrzený a broušený.

Upozornění:

Aretační čepy ovládané páčkou nalézají své uplatnění tam, kde aretační kolík nesmí často vychýlovat. Otočením ramena o 180° se kolík zatáhne. Zaskakovací zářez umožňuje, že páčka drží i v zatážené poloze.

Pro účely pevného přivaření aretačního čepu se doporučuje ochranné svařování plamenem, a to svářečkou WIG.

Příklad způsobu objednání:

03099-091220

Aretační čepy ovládané páčkou, bez nákrůžku, hladké

Objednací číslo Provedení E	Objednací číslo Provedení F	D	D1	L	L2	B	B1	H	F x 30°	Síla pružiny začátek F1 cca N	Síla pružiny konec F2 cca N
03099-080410	03099-090410	4	10	38	25	9	3	6	1	8	14
03099-080510	03099-090510	5	10	38	25	9	3	6	1,3	8	14
03099-080610	03099-090610	6	10	38	25	9	3	6	1,8	8	14
03099-080512	03099-090512	5	12	46,8	30	10,8	3,6	8	1,3	8	15
03099-080612	03099-090612	6	12	46,8	30	10,8	3,6	8	1,8	8	15
03099-080812	03099-090812	8	12	46,8	30	10,8	3,6	8	2,3	8	15
03099-080616	03099-090616	6	16	60,4	40	14,4	4,8	10	1,8	15	35
03099-080816	03099-090816	8	16	60,4	40	14,4	4,8	10	2,3	15	35
03099-081016	03099-091016	10	16	60,4	40	14,4	4,8	10	2,8	15	35
03099-080820	03099-090820	8	20	70	50	18	6	12	2,3	20	60
03099-081020	03099-091020	10	20	70	50	18	6	12	2,8	20	60
03099-081220	03099-091220	12	20	70	50	18	6	12	3	20	60