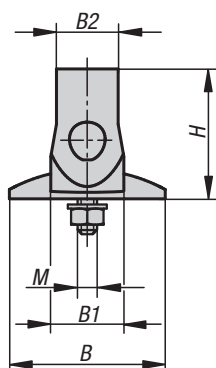
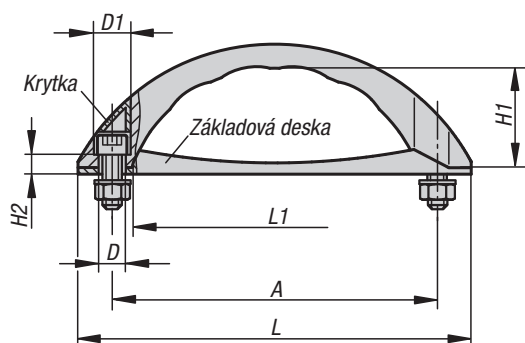
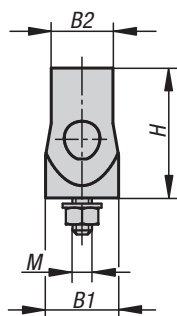
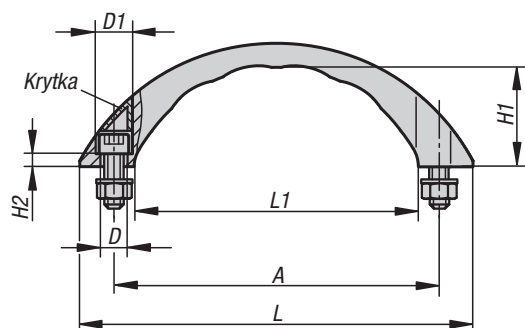

Oblouková madla

Provedení A
se základovou deskouProvedení B
bez základové desky

Materiál:
Vyztužený termoplast.

Provedení:
Matně černá.

Upozornění:
Ergonomická a funkční madla teplotně odolná od -50 °C do +130 °C.

Dodáváno včetně černých válcových šroubů DIN 912, matic DIN 934 a podložek DIN 125 pozinkovaných, a krytek.
Provedení 06908-110006 a 06908-210006 je dodáváno bez krytek.

Příklad způsobu objednání:
06908-110006

Oblouková madla

Objednací číslo	Provedení	Provedení	A	B	B1	B2	D	D1	H	H1	H2	L	L1	M	Nosná síla N
06908-110006	A	bez krytky	100	48	23	19	7	11	40	29	6	121	84	M6x25	600
06908-112006	A	s krytkou	120	57	28	23	7	12	52	36	7	152	104	M6x25	600
06908-114008	A	s krytkou	140	62	31	25	9,5	16	56	37	7,5	177	122	M8x30	600
06908-210006	B	bez krytky	100	-	23	19	7	11	38	31	4	121	84	M6x25	600
06908-212006	B	s krytkou	120	-	28	23	7	12	50	38	5	152	104	M6x25	600
06908-214008	B	s krytkou	140	-	31	25	9,5	16	54	39	5,5	177	122	M8x30	600