

**Materiál, provedení:**

Ocel 1.0718, bryněrovaná.
Nerez 1.4305, bez povrchové úpravy.

Upozornění:

Podložky se používají společně se zápusťným šroubem DIN EN ISO 2009 nebo DIN EN ISO 10642 (DIN 7991) na čelní ploše konců hřídelí pro axiální upevnění a zajištění ovládacích kol a klik s drážkou v náboji.

Podložky lze používat u ovládacích kol 06262, 06263, 06264, 06265, 06271, 06273, 06275, 06277, 06279, 06285, 06287, 06288 a u ovládacích klik 06500, 06502.

Příklad způsobu objednání:

07375-00416

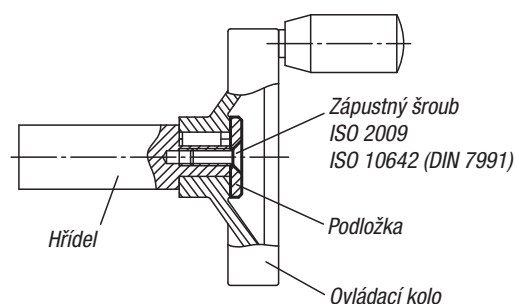
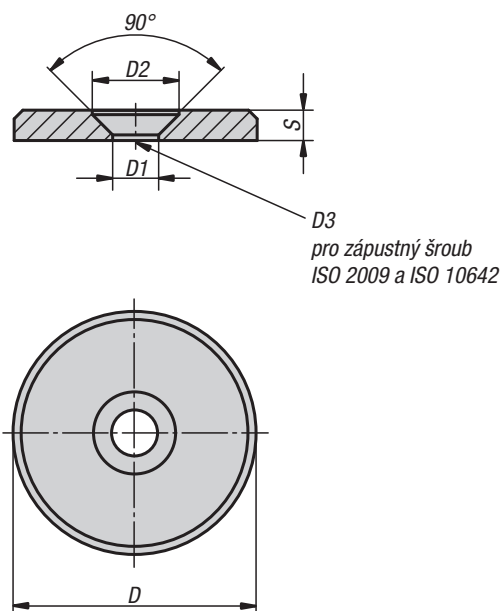
**Podložky**

Objednací číslo Materiál ocel	Objednací číslo Materiál nerez	D	D1	D2	D3	S
07375-00416	07375-10416	16	4,3	8,4	M4	3
07375-00420	07375-10420	20	4,3	8,4	M4	3
07375-00522	07375-10522	22	5,3	10	M5	3,5
07375-00525	07375-10525	25	5,3	10	M5	3,5
07375-00528	07375-10528	28	5,3	10	M5	3,5
07375-00632	07375-10632	32	6,4	12	M6	4
07375-00636	07375-10636	36	6,4	12	M6	4
07375-00640	07375-10640	40	6,4	12	M6	5
07375-00645	07375-10645	45	6,4	12	M6	6
07375-00652	07375-10652	52	6,4	12	M6	6