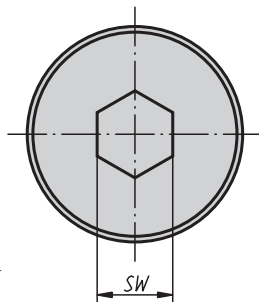
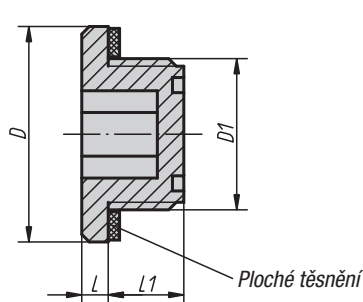

Šroubovací zátky

**Materiál:**

Termoplast, polyamid 66.

Provedení:

Černé, ploché těsnění bezazbestové.

Upozornění:

Teplotní odolnost u oleje až do 100 °C, u vody až do 70 °C.

Na vyžádání:

O-kroužek nebo materiál s vyšší pevností a teplotní odolností (150 °C).

Příklad způsobu objednání:

28020-22038

Šroubovací zátky

Objednací číslo	D	D1	L	L1	SW	Moment utážení max. Nm
28020-18014	18,2	G 1/4	2,5	8	6	3
28020-22038	22,5	G 3/8	3,5	10,5	8	6
28020-28012	28,5	G 1/2	3,5	10,5	10	8
28020-35034	35	G 3/4	4	10,5	12	10
28020-201415	20	M14x1,5	2,5	8	6	3
28020-221615	22,5	M16x1,5	3,5	11	8	6
28020-261815	26	M18x1,5	3	10	10	7
28020-282015	28,5	M20x1,5	3	11	10	7
28020-282215	28,5	M22x1,5	3,5	10,5	10	7
28020-352615	35	M26x1,5	3	12	12	10

Olejevé lisovací zátky

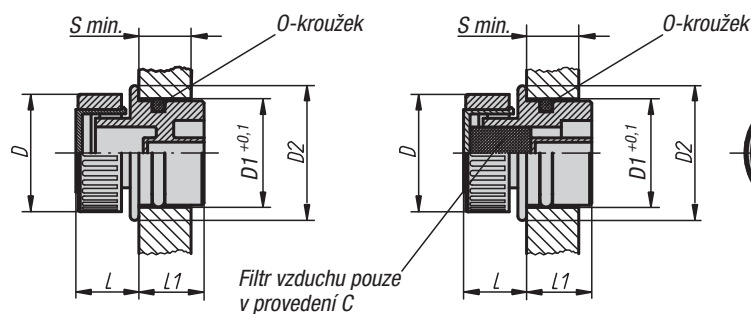
Provedení B
s odvodušněnímProvedení A
bez odvodušněníProvedení C
s odvodušněním a filtrem vzduchu**Materiál, provedení:**

Vnější obal z termoplastu, polyamid 66 černý, víčka z polyamidu 66, červené. Vzduchový filtr z polyuretanu (PU-pěna), jemnost filtru 50 µm. O-kroužek z pryže (NBR).

Upozornění:

Teplotní odolnost u oleje až do 100 °C, u vody až do 70 °C.

Příklad způsobu objednání:

28022-33030

Olejevé lisovací zátky

Objednací číslo Provedení A	Objednací číslo Provedení B	Objednací číslo Provedení C	D	Ø otvoru D1	D2	L	L1	S min.
28022-13018	28022-23018	28022-33018	30	18	23	14	14	8
28022-13020	28022-23020	28022-33020	30	20	24	14	15,5	8
28022-13026	28022-23026	28022-33026	30	26	30	14	16,5	9,5
28022-13030	28022-23030	28022-33030	30	30	34	14	17	9,5