

## Přesné aretační čepy

s válcovým kolíkem

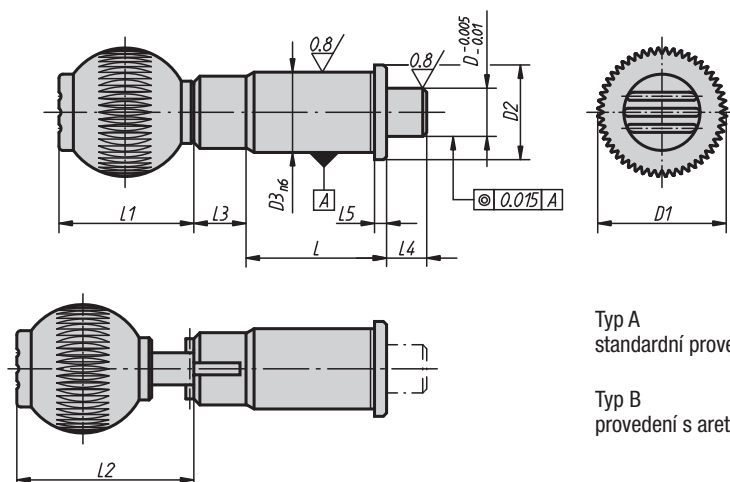

Typ A  
standardní provedení

Typ B  
provedení s aretací

### Přesné aretační čepy s válcovým kolíkem

Objednáací číslo Typ A	Objednáací číslo Typ B	D	D1	D2	D3	L	L1	L2	L3	L4	L5	Síla pružiny začátek F1 cca N	Síla pružiny konec F2 cca N	Vnitřní závit kulová koncovka
03186-010	03186-110	10	25	19	16	31	25	36,5	13	10	2,5	15	30	M6
03186-012	03186-112	12	32	23	20	35	33	44,5	13	10	3	15	35	M8
03186-016	03186-116	16	40	28	25	42	41,5	53	13	10	3	20	50	M10
03186-020	03186-120	20	40	33	30	50	41,5	53	13	10	3	36	63	M10
03186-025	03186-125	25	50	42	38	60	51	62,5	13	10	3	20	73	M10



#### Materiál:

Ocel, hlavice z termoplastu.

#### Provedení:

Tvrzeno a broušeno, kulová koncovka antracitová.

#### Upozornění:

Aretační čepy a pouzdra tvoří optimální kombinaci pro rychlé ustavení a zafixování. Díky preciznímu provedení aretačního čepu a pouzdra je při spojování dvou elementů dosaženo vysoké opakované přesnosti.

Technické pokyny viz montážní návod.

#### Příklad způsobu objednání:

03186-020

## Pouzdra válcová

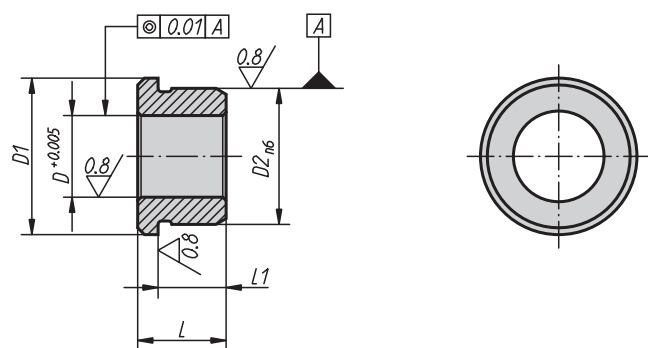

#### Materiál:

Ocel.

#### Provedení:

Tvrzeno a broušeno.

#### Upozornění:

Pouzdro hodící se k přesným aretačním čepům 03186.

#### Příklad způsobu objednání:

03188-20

### Pouzdra válcová

Objednáací číslo	D	D1	D2	L	L1
03188-10	10	19	16	11	8,5
03188-12	12	23	20	13	10
03188-16	16	28	25	17	14
03188-20	20	33	30	16	13
03188-25	25	42	38	19	16

