

Přesné aretační čepy

s kuželovým kolíkem

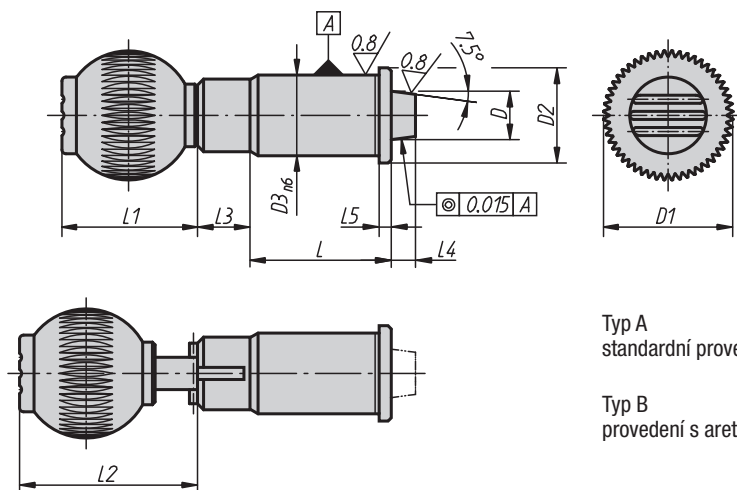

Typ A
standardní provedení

Typ B
provedení s aretací



Materiál:

Ocel, hlavice z termoplastu.

Provedení:

Tvrzeno a broušeno, kulová koncovka antracitová.

Upozornění:

Aretační čepy a pouzdra tvoří optimální kombinaci pro rychlé ustavení a zafixování. Díky preciznímu provedení aretačního čepu a pouzdra je při spojování dvou elementů dosaženo vysoké opakované přesnosti.

Technické pokyny viz montážní návod.

Příklad způsobu objednání:

03182-020

Přesné aretační čepy s kuželovým kolíkem

Objednací číslo Typ A	Objednací číslo Typ B	D	D1	D2	D3	L	L1	L2	L3	L4	L5	Síla pružiny začátek F1 cca N	Síla pružiny konec F2 cca N	Vnitřní závit kulová koncovka
03182-010	03182-110	10	25	19	16	31	25	32,5	13	6	2,5	19	29	M6
03182-012	03182-112	12	32	23	20	35	33	40,5	13	6	3	22	35	M8
03182-016	03182-116	16	40	28	25	42	41,5	49	13	6	3	30	50	M10
03182-020	03182-120	20	40	33	30	50	41,5	49	13	6	3	46	63	M10
03182-025	03182-125	25	50	42	38	60	51	58,5	13	6	3	39	73	M10

Kuželová pouzdra

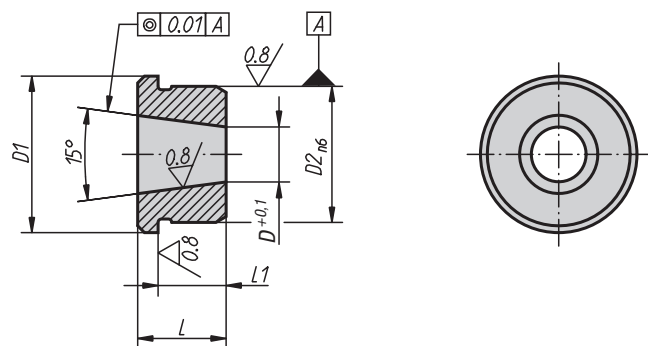

Materiál:

Ocel.

Provedení:

Tvrzeno a broušeno.

Upozornění:

Pouzdro hodící se k přesným aretačním čepům 03182.

Příklad způsobu objednání:

03184-20

Kuželová pouzdra

Objednací číslo	D	D1	D2	L	L1
03184-10	7,1	19	16	11	8,5
03184-12	8,28	23	20	13	10
03184-16	11,52	28	25	17	14
03184-20	15,49	33	30	16	13
03184-25	19,7	42	38	19	16