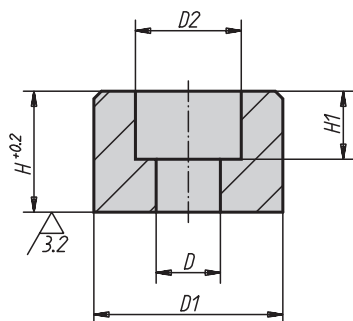

Nožky

**Materiál:**

Cementovaná ocel 1.0301.

Provedení:

Cementováno a bryněrováno.

Příklad způsobu objednání:

02090-08

Nožky

Objednací číslo	D	D1	D2	H	H1
02090-05	5,5	16	10	10	5,7
02090-06	6,6	20	11	12	7
02090-08	9	25	15	16	9
02090-10	11	32	18	20	11
02090-12	13,5	36	20	25	13

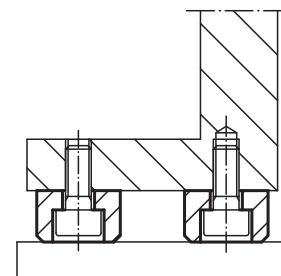

02110

Kloubové nožky

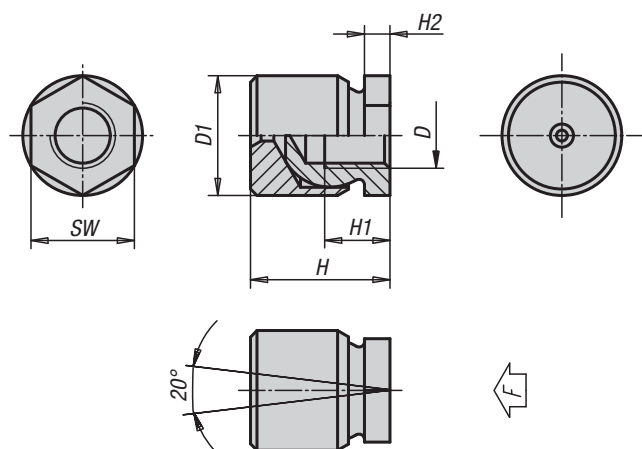
**Materiál:**

Část se šestihranem z automatové oceli 1.0715, kaleno. Nožka ze speciální automatové oceli ETG 100.

Provedení:

Bryněrováno.

Příklad způsobu objednání:

02110-10

Kloubové nožky

Objednací číslo	D	D1	H	H1	H2	SW	F max. N
02110-05	M5	13	16,5	6,5	4	10	1620
02110-06	M6	13	16,5	8,5	4	10	2330
02110-08	M8	16	21	9	4	13	4150
02110-10	M10	19	23	10	4	17	6480
02110-12	M12	22	25,5	12	4,7	19	8320
02110-16	M16	25	29,5	14	5	24	13940
02110-20	M20	32	36	18	8,5	30	21000

