

## Misková madla

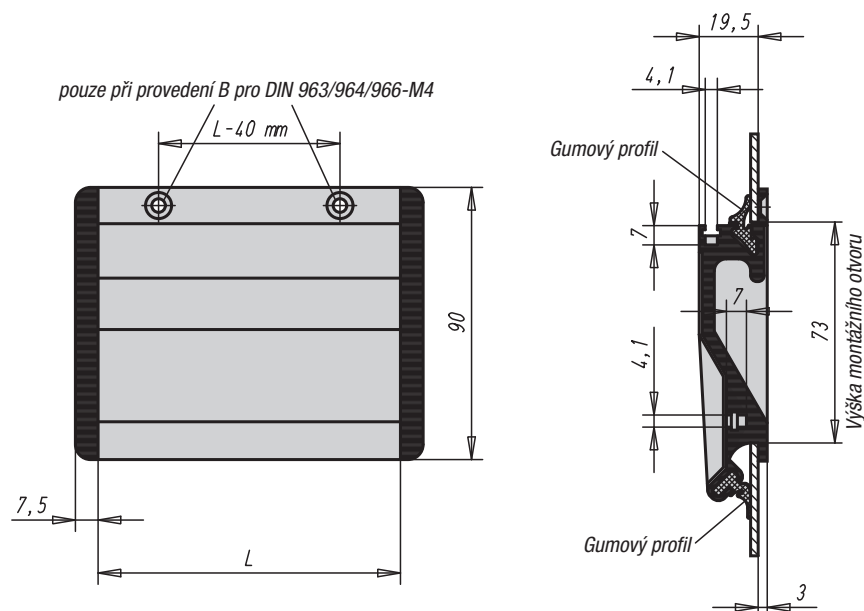

Vhodné pro 19" techniku

**Materiál:**

Misková madla z hliníkového profilu.  
Boční lišty z polyamidu.  
Provedení A - upevnění gumovou lištou.  
Provedení B - upevnění dvěma ocelovými šrouby se zápustnou hlavou.

**Provedení:**

Misková madla otryskaná, satinovaná a černě nebo přírodně eloxovaná. Gumový profil černý. Upevňovací šrouby pozinkované.

**Upozornění:**

Madla tvaru A lze používat bez přišroubování pro silný plech od 1 do 2,5 mm. Dva pryžové profily přitom zajišťují absolutně bezpečné uchycení.  
Madla tvaru B lze alternativně zvenčí upevnit dvěma šrouby se zápustnou hlavou.

Dvě křížové drážky pro šrouby M4, které jsou vůči sobě pootočené o 90°, umožňují ukostření a mohou sloužit jako pomoc při montáži doplňkových dílů.

**Montáž:**

Po nasunutí spodní gumové lišty zaklapneme obě boční krytky k miskovému madlu. Poté je třeba pod úhlem 45° zastrčit madlo přes spodní okraj montážního otvoru a přitlačit ho proti stěně krytu. V závislosti na typu provedení se nyní vtlačí druhý pryžový profil do horní drážky nebo se upevnění provede pomocí dvou šroubů se zápustnou hlavou.

**Příklad způsobu objednání:**

06960-10011

## Montáž

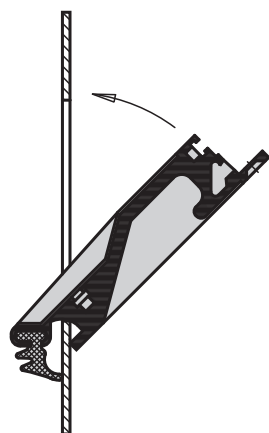

## Montážní otvor

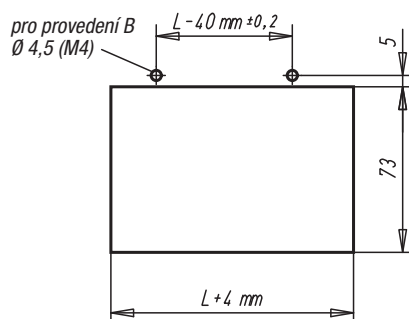

## Misková madla

Objednací číslo Provedení černě eloxováno	Objednací číslo Provedení přírodně eloxováno	Provedení	L	Montážní otvor	Nosná síla N
06960-10011	06960-10013	A	100	104 x 73	500
06960-11811	06960-11813	A	118	122 x 73	500
06960-16711	06960-16713	A	167	171 x 73	500
06960-10021	06960-10023	B	100	104 x 73	500
06960-11821	06960-11823	B	118	122 x 73	500
06960-16721	06960-16723	B	167	171 x 73	500