

Madla s úhlovými koncovkami

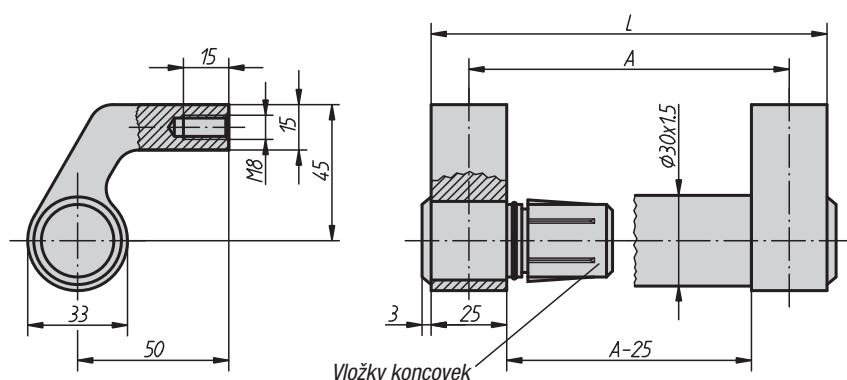

Materiál:

Koncovky madla lisované z hliníku EN AW-6060.
Vložka koncovky z vyztuženého termoplastu.
Spojovací rameno EN AW-6060.

Provedení:

Koncovky madel matně černě eloxované.
Vložky koncovek černé.
Spojovací rameno jemně vybroušené a eloxované
resp. komaxitované nebo opatřeno rýhovaným
umělohmotným černým potahem.

Upozornění:

U vyobrazených komponentů dodáváme jednak
kompletní madla, ale i předmontované úchytné a
spojovací koncovky, a to k zákazníkům udanému typu
spojovacího ramene.

Spojení madla s koncovkami je vodotěsné a
absolutně pevné.

Na vyžádání:

Patky k úhlovým madlům se spojovacím prvkem (u
větších vzdáleností patek madla).

Příklad způsobu objednání:

06955-3001

Madla s úhlovými koncovkami

Objednávací číslo Provedení přírodně eloxovaná	Objednávací číslo Provedení černě eloxovaná	Objednávací číslo Provedení černě komaxitovaná	Objednávací číslo Provedení plastový potah černý, rýhovaný	A	L	Nosná síla N
06955-2001	06955-2002	06955-2003	06955-2004	200	225	1000
06955-2501	06955-2502	06955-2503	06955-2504	250	275	1000
06955-3001	06955-3002	06955-3003	06955-3004	300	325	1000
06955-3501	06955-3502	06955-3503	06955-3504	350	375	1000
06955-4001	06955-4002	06955-4003	06955-4004	400	425	1000
06955-5001	06955-5002	06955-5003	06955-5004	500	525	1000
06955-6001	06955-6002	06955-6003	06955-6004	600	625	1000