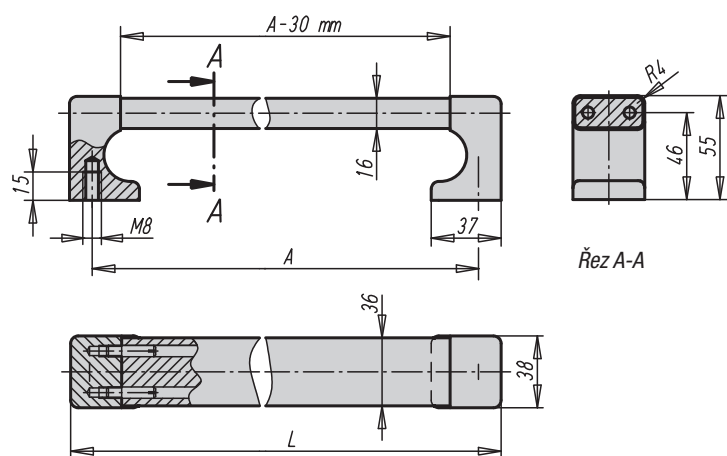

Strojní madla

**Materiál:**

Držáky a madlo z aluminia EN AW-6060.
Spojovací kolíky z ušlechtilé oceli.

Provedení:

Patky madla a rameno jemně vybrušeny, vše černě, resp. přírodně eloxováno.

Upozornění:

Tato madla lze použít pro ochranu hran, a to díky jejich robustní konstrukci.

Příklad způsobu objednání:

06944-250081

Strojní madla

Objednací číslo Provedení černě eloxovaná	Objednací číslo Provedení přírodně eloxovaná	A	L	Nosná síla N
06944-250081	06944-250083	250	274	1000
06944-300081	06944-300083	300	324	1000
06944-400081	06944-400083	400	424	1000
06944-500081	06944-500083	500	524	1000
06944-600081	06944-600083	600	624	1000

Robustní strojní madla

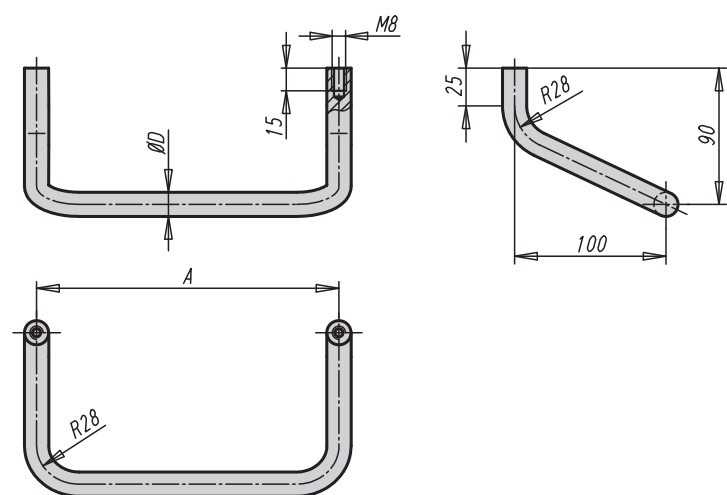
**Materiál:**

Hliníková kulatina EN AW-6060.

Provedení:

Broušeno, otryskáno a matově černě eloxováno.

Upozornění:

Podložky nejsou součástí dodávky, viz tabulka.

Na vyžádání:

Libovolné délky madel.

Příklad způsobu objednání:

06945-20016

Robustní strojní madla

Objednací číslo	A	D	Nosná síla N	Objednací číslo Podložka
06945-20016	200	16	1000	06945-16
06945-25016	250	16	1000	06945-16
06945-30016	300	16	1000	06945-16
06945-40016	400	16	1000	06945-16
06945-50018	500	18	1000	06945-18
06945-60018	600	18	1000	06945-18