

## Trubková madla nerezová

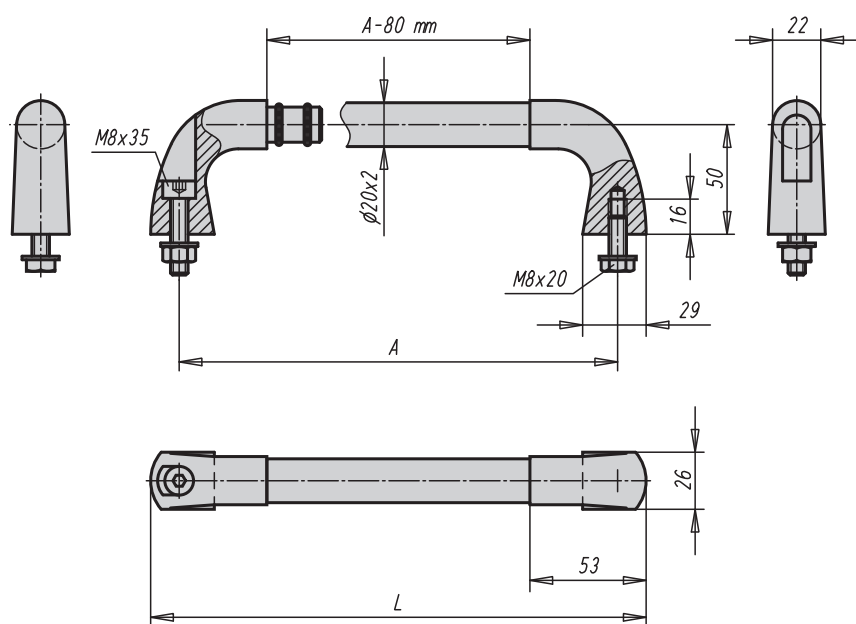

Provedení B  
k přišroubování  
na zadní stranu

Provedení A  
k přišroubování  
na přední stranu

**Materiál:**

Spojovací trubka a upevňovací materiál z nerezové oceli 1.4301.

Držáky madla z přesné litiny 1.4581.

**Provedení:**

Spojovací rameno jemně vybroušeno nebo opatřeno rýhovaným umělohmotným černým potahem.

Patky ramene otryskány a polomatně elektrolyticky leštěny.

**Upozornění:**

Pro trubková madla provedení A jsou součástí dodávky imbusové šrouby, matice a podložky.

Pro trubková madla provedení B jsou součástí dodávky šrouby s šestihranou hlavou a podložky.

**Příklad způsobu objednání:**

06943-200081

## Trubková madla nerezová

Objednací číslo	Provedení	Provedení	A	L	Nosná síla N
06943-200081	A	Trubka leštěná	200	226	1000
06943-300081	A	Trubka leštěná	300	326	1000
06943-400081	A	Trubka leštěná	400	426	1000
06943-200082	A	Trubka s plastovým povlakem	200	226	1000
06943-300082	A	Trubka s plastovým povlakem	300	326	1000
06943-400082	A	Trubka s plastovým povlakem	400	426	1000
06943-200083	B	Trubka leštěná	200	226	1000
06943-300083	B	Trubka leštěná	300	326	1000
06943-400083	B	Trubka leštěná	400	426	1000
06943-200084	B	Trubka s plastovým povlakem	200	226	1000
06943-300084	B	Trubka s plastovým povlakem	300	326	1000
06943-400084	B	Trubka s plastovým povlakem	400	426	1000