

Třmenová madla nerezová

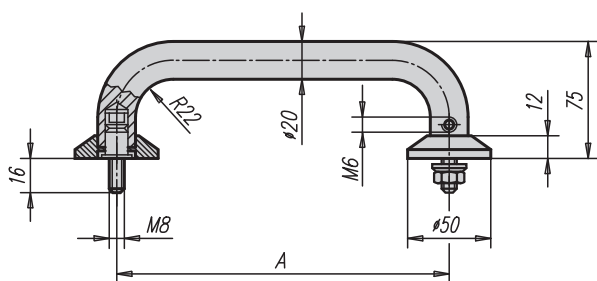

Provedení A
k přišroubování na přední stranu



Provedení B
k přišroubování na zadní stranu

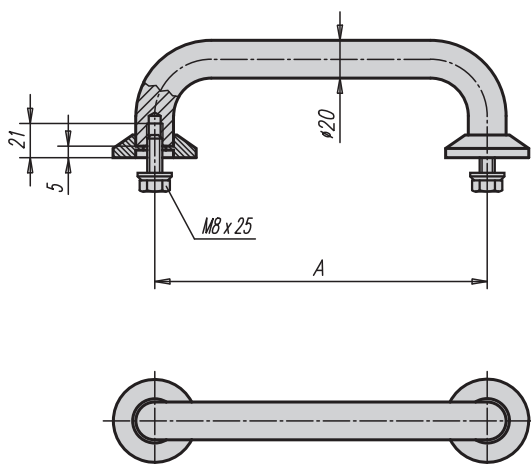

Materiál:

Třmenové madlo nerez 1.4305.
Upevňovací materiál 1.4301.

Provedení:

Broušeno, matně lesklý povrch.

Upozornění:

Třmenová madla z nerezové oceli se využívají především v těch oblastech, kde se klade důraz na vysokou zatížitelnost a na chemické resp. protikorozivní vlastnosti materiálu.

Příklad způsobu objednání:

06931-2001

Třmenová madla nerezová

Objednací číslo	Provedení	A	Nosná síla N
06931-2001	A	200	1000
06931-2501	A	250	1000
06931-2002	B	200	1000
06931-2502	B	250	1000