

## Třmenová madla

z plochého profilu

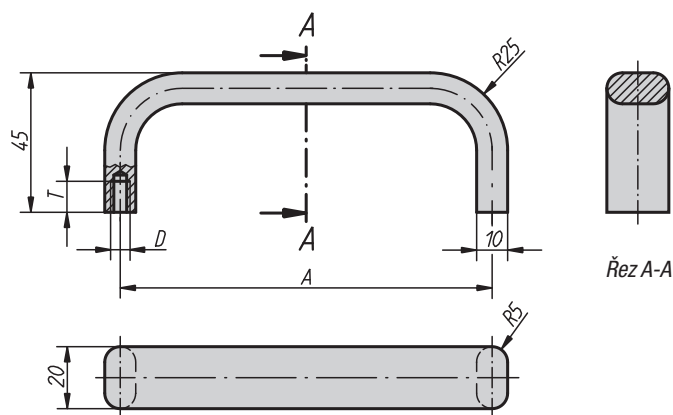

**Materiál:**

Hliníkový profil EN AW-6060.

**Provedení:**

Matováno a eloxováno černě, resp. v přírodním provedení.

**Upozornění:**

Elegantní třmenová madla z plochého hliníkového profilu jsou zvláště vhodná ke strojům, přístrojům, zařízením atd.

**Příklad způsobu objednání:**

06921-18001

### Třmenová madla z plochého profilu

Objednací číslo Provedení černě eloxovaná	Objednací číslo Provedení přírodně eloxovaná	A	D	T	Nosná síla N
06921-12001	06921-12003	120	M5	10	500
06921-18001	06921-18003	180	M5	10	500
06921-20001	06921-20003	200	M5	10	500
06921-35001	06921-35003	350	M6	12	500

## Třmenová madla nerezová

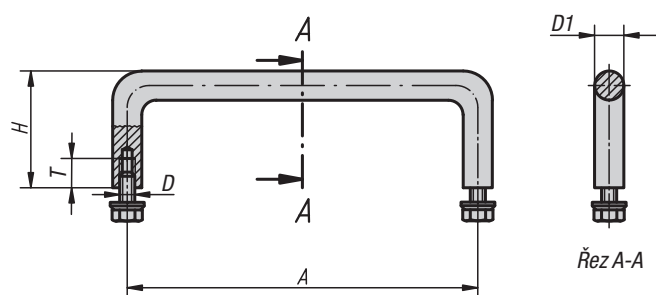

**Materiál:**

Třmenové madlo nerez 1.4305.

Upevňovací materiál 1.4301.

**Provedení:**

Elektrolyticky leštěno.

**Upozornění:**

Třmenová madla z nerezů je možné využít pro zařízení v potravinářském průmyslu, stejně tak v lékařství, u laboratorní i reaktorové techniky.

**Příklad způsobu objednání:**

06922-120

### Třmenová madla nerezová

Objednací číslo	A	D	D1	H	T	Nosná síla N
06922-100	100	M5x10	8	35	10	1000
06922-120	120	M5x10	10	40	10	1000
06922-250	250	M5x10	10	40	10	1000
06922-350	350	M5x10	10	40	10	1000