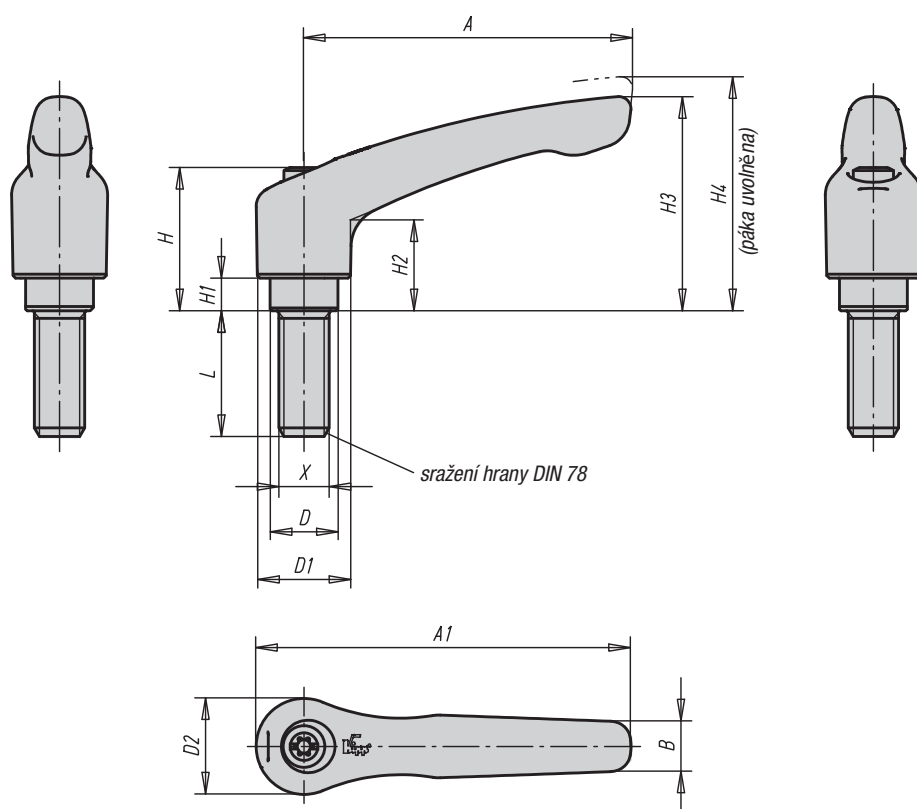

## Svěrací páky nerezové

s vnějším závitem

**Materiál:**

Rukojeť páky z jemného litiny 1.4308.  
Ostatní ocelové části 1.4305.

**Provedení:**

Rukojeť páky elektrolyticky leštěno.  
Ocelové části bez povrchové úpravy.

**Na vyžádání:**

Další vnější závity, délky šroubů a nestandardní provedení.  
Rozměr "H1" je možné za příplatek dodat i v jiných délkách.

**Příklad způsobu objednání:**

06464-105X10 (uvést také délku L)

uvolnění vytažením

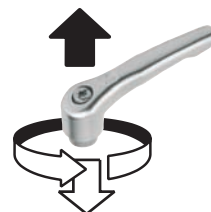

## Svěrací páky nerezové s vnějším závitem

Objednací číslo	Velikost	Vnější závit X	D	D1	D2	H	H1	H2	H3	H4	A	A1	B	počet zubů	L = délka šroubu
06464-105X	1	M5	10	13	14	24,5	4	14,5	31	34	40	47	7	16	10 / 15 / 20 / 25
06464-106X	1	M6	10	13	14	24,5	4	14,5	31	34	40	47	7	16	10 / 15 / 20 / 25 / 30 / 40 / 50
06464-206X	2	M6	13,5	18,5	19	28,5	6,5	17,5	42,5	45,5	65	74,5	10	20	15 / 20 / 25 / 30 / 40 / 50 / 60
06464-208X	2	M8	13,5	18,5	19	28,5	6,5	17,5	42,5	45,5	65	74,5	10	20	15 / 20 / 25 / 30 / 40 / 50 / 60
06464-210X	2	M10	13,5	18,5	19	28,5	6,5	17,5	42,5	45,5	65	74,5	10	20	20 / 25 / 30 / 40 / 50 / 60
06464-308X	3	M8	16	21	22	37	10	24	54,5	58,5	80	91	11	22	20 / 25 / 30 / 40 / 50 / 60
06464-310X	3	M10	16	21	22	37	10	24	54,5	58,5	80	91	11	22	20 / 25 / 30 / 40 / 50 / 60
06464-412X	4	M12	19	27	27,5	43	10	27	63	67,5	95	109	13	24	25 / 30 / 40 / 50 / 60