

# Ocelové svěrací páky

s vnitřním závitem



### Materiál:

Rukojeť páky z 1.0503 nebo nerez 1.4308. Ostatní ocelové části třídy pevnosti 5.8 nebo nerez 1.4305.

### Provedení:

Držadlo stříbrně šedé, tepaný smalt.

Ocelové části bryňované.

Rukojeť páky z nerez, elektrolyticky leštěná.

Ocelové části bez povrchové úpravy.

### Na vyžádání:

Další vnitřní závity a nestandardní provedení.

Rozměr "H1" je možné za příplatek dodat i v jiných délkách.

### Příklad způsobu objednání:

06440-108

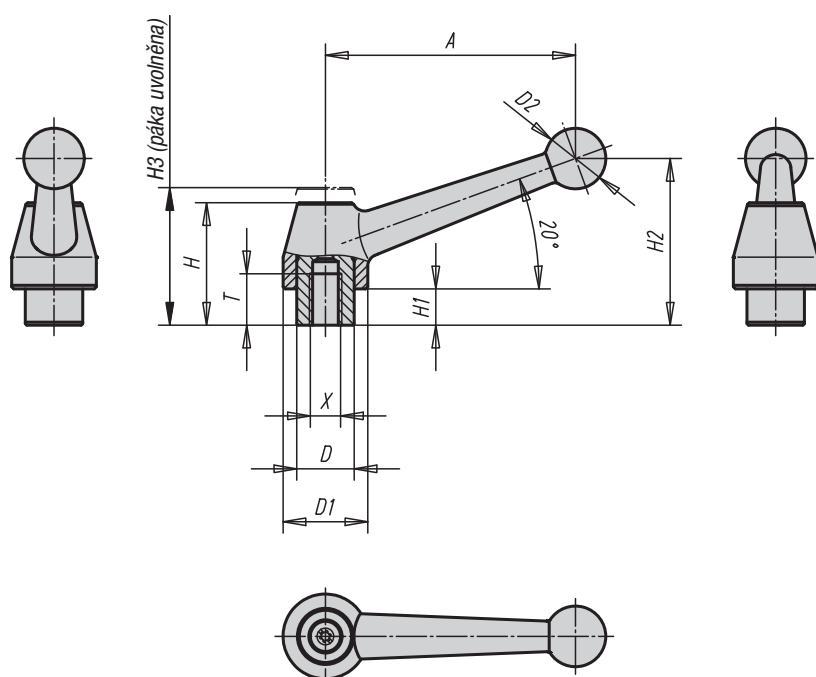

uvolnění vytažením

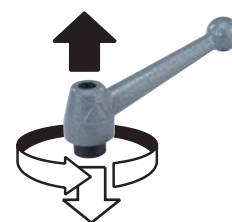

## Ocelové svěrací páky s vnitřním závitem

Objednací číslo	Provedení	Velikost	Vnitřní závít X	T	D	D1	D2	H	H1	H2	H3	A	počet zubů
06440-108	Ocel stříbrně šedá	1	M8	17	19	28	20	41	12	54	49	83	24
06440-110	Ocel stříbrně šedá	1	M10	17	19	28	20	41	12	54	49	83	24
06440-112	Ocel stříbrně šedá	1	M12	17	19	28	20	41	12	54	49	83	24
06440-212	Ocel stříbrně šedá	2	M12	23	23	35	25	50	12	69	56	108	26
06440-216	Ocel stříbrně šedá	2	M16	23	23	35	25	50	12	69	56	108	26
06440-316	Ocel stříbrně šedá	3	M16	27	30	43	30	58,5	12	78	65	132	36
06440-320	Ocel stříbrně šedá	3	M20	27	30	43	30	58,5	12	78	65	132	36
06440-1108	Nerez ocel elektrolyticky leštěná	1	M8	17	19	28	20	41	12	54	49	83	24
06440-1110	Nerez ocel elektrolyticky leštěná	1	M10	17	19	28	20	41	12	54	49	83	24
06440-1112	Nerez ocel elektrolyticky leštěná	1	M12	17	19	28	20	41	12	54	49	83	24