

# Upínače s posuvnou tyčí

v těžkém provedení s pevnou rukojetí

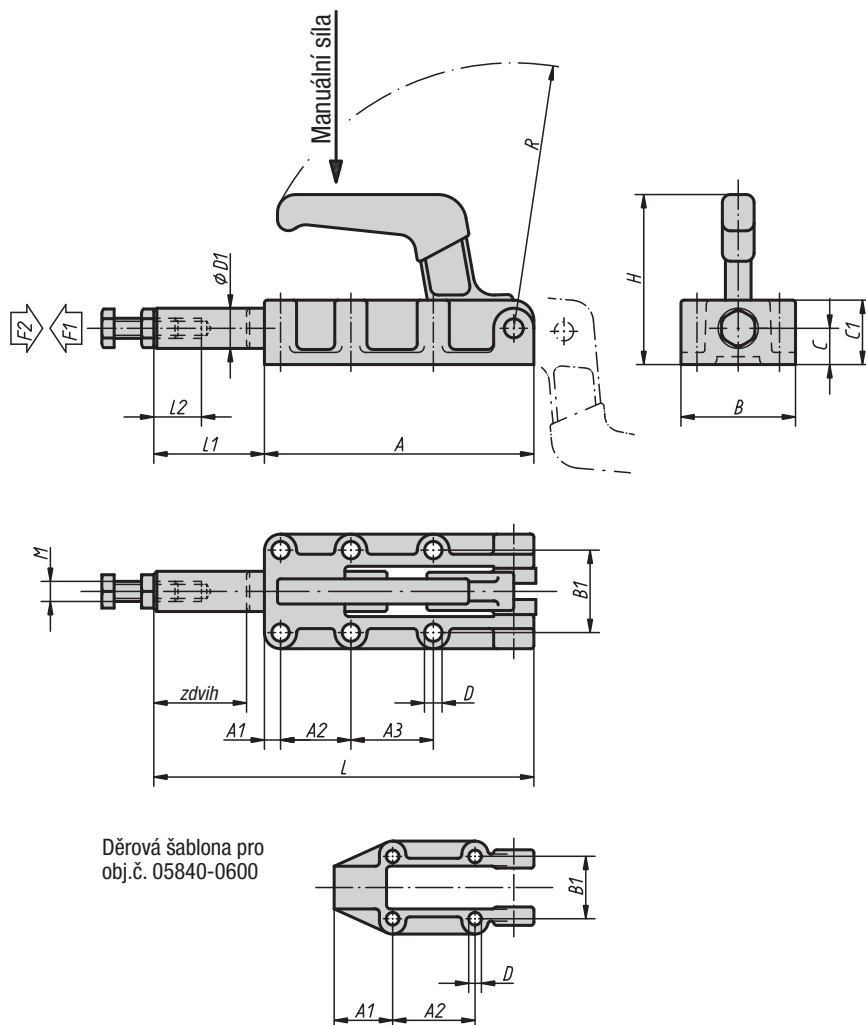

### Materiál:

Tělo a rukojeť z tvárné litiny (GJS).

### Provedení:

Fosfátováno. Madlo z plastu odolné vůči oleji.

### Upozornění:

Upínač lze aretovat jak v otevřené, tak v uzavřené poloze držadla. Proto je lze použít jak na tlak, tak i na tah.

Pro posun dopředu a zpět jsou upínače vybaveny dorazy zdvihu.

Příslušenství viz 05885, 05886, 05887, 05890.

### Příklad způsobu objednání:

05840-2500

## Upínače s posuvnou tyčí, v těžkém provedení s pevnou rukojetí

Objednací číslo	Úhel rozevření držadla	Ruční síla N	Přidrzná síla F2 N	Upínací síla F1 N
05840-0600	185°	140	6000	3000
05840-1200	185°	150	12000	5000
05840-2500	185°	170	25000	5000
05840-5000	185°	200	50000	7000

Objednací číslo	A	A1	A2	A3	B	B1	C	C1	D	D1	H	L	L1	L2	M	R	Zdvih
05840-0600	89	25	36,5	-	46	33,4	12	23	5,5	14	67	127	38	30	M8	94	32
05840-1200	135	8	35	41	59,5	41	18	33	8,5	20	88	190	54	40	M10	135	50
05840-2500	196	12	45	45	80	54	22	40	10,3	25	108	297	102	60	M12	200	75
05840-5000	254	10	70	70	84	57	28	50	10,3	30	125	390	136	60	M16	250	100