

# Třmenové upínače horizontální

v těžkém provedení s protikusem

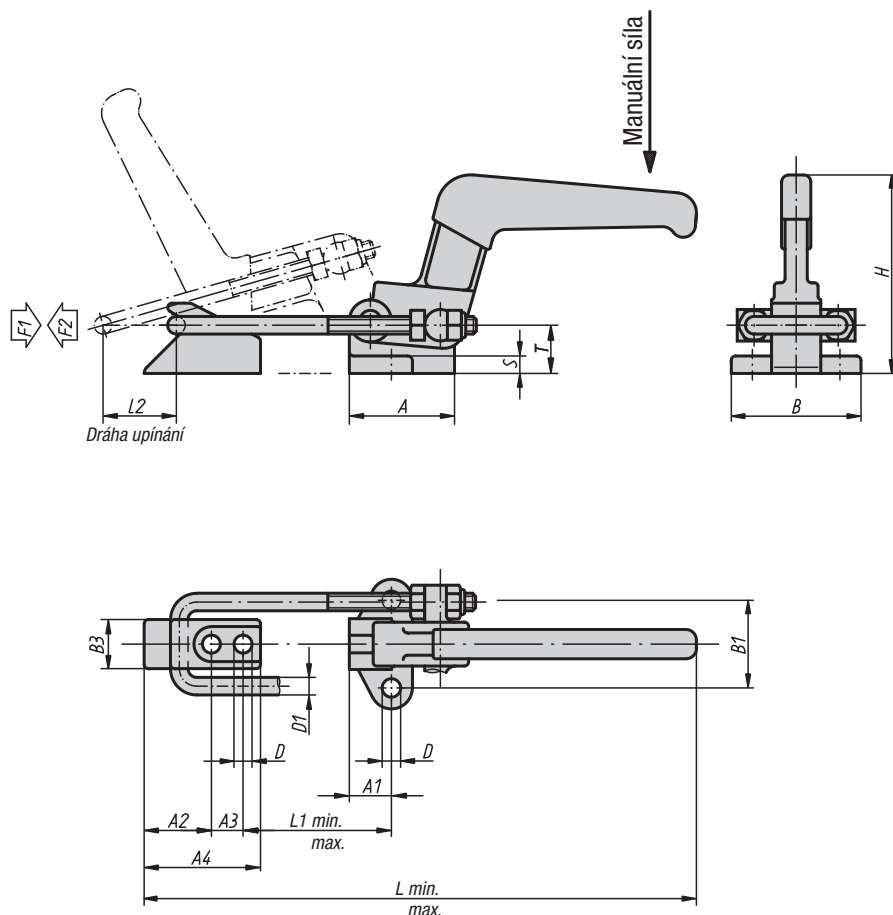

### Materiál:

Ocel. Kotevní patka a protikus z ocelolitiny. Rukojeť z tvárné litiny (GJS).

### Provedení:

Pozinkováno a chromátováno. Kotevní patka, protikus a rukojeť fosfátováno. Madlo z plastu odolné vůči oleji.

### Upozornění:

Třmenové upínače jsou zvláště vhodné pro rychlé uzavření a upevnění vík a poklopů. Na uzavíracím oblouku háku lze u každého provedení nastavit individuálně upínací rozsah.

### Příklad způsobu objednání:

05827-1900

## Třmenové upínače horizontální, v těžkém provedení s protikusem

Objednací číslo	Úhel rozevření držadla	Ruční síla N	Přidrzná síla F2 N	Síla v tahu F1 N	Rozsah nastavení L min.	Rozsah nastavení L max.	Rozsah nastavení L1 min.	Rozsah nastavení L1 max.	Upínací dráha L2
05827-1650	120°	600	20000	16500	270	320	38	88	60
05827-1900	120°	600	40000	19000	335	395	52	112	70

Objednací číslo	A	A1	A2	A3	A4	B	B1	B3	D	D1	H	S	T
05827-1650	60	24	37	18	65	74	50	28	10,3	10	115	10	27
05827-1900	82	36	44	22	78	84	56	34	12,4	12	132	12	33,5