

Třmenové upínače horizontální

s protikusem

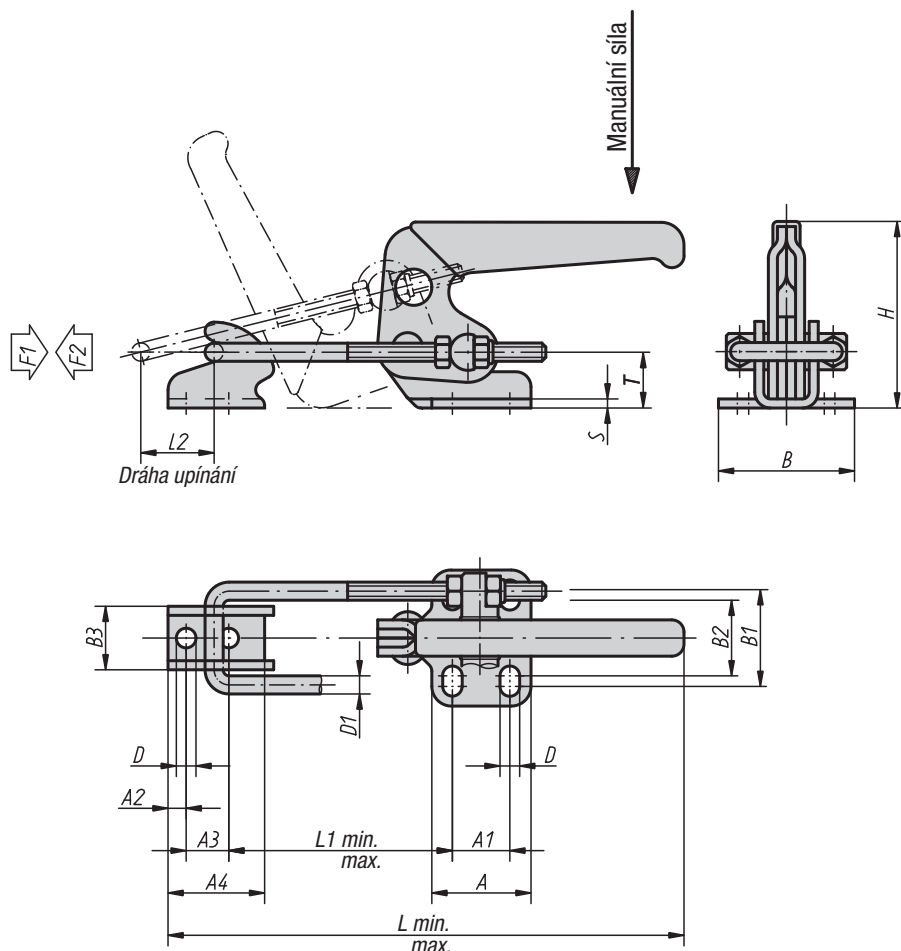

Materiál:

Ocel nebo nerez.

Provedení:

Pozinkováno a chromátováno.
Nerez bez povrchové úpravy.
Madlo z plastu odolné vůči oleji.

Upozornění:

Třmenové upínače jsou zvláště vhodné pro rychlé uzavření a upevnění vík a poklopů.
Na uzavíracím oblouku háku lze u každého provedení nastavit individuálně upínací rozsah.

Příklad způsobu objednání:

05825-0140

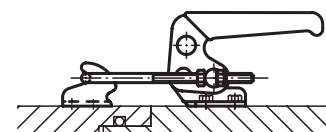

Třmenové upínače horizontální s protikusem

Objednací číslo	Provedení	Úhel rozevření držadla	Ruční síla N	Přidrzná síla F2 N	Síla v tahu F1 N	Rozsah nastavení L min.	Rozsah nastavení L max.	Rozsah nastavení L1 min.	Rozsah nastavení L1 max.	Upínací dráha L2
05825-0140	ocel	120°	100	2000	1800	105	135	38	68	16
05825-0250	ocel	120°	150	4000	2700	145	185	45	85	24
05825-0450	ocel	120°	200	7000	4500	190	250	65	120	32
05825-0140N	nerez	120°	100	2000	1800	105	135	38	68	16
05825-0250N	nerez	120°	150	4000	2700	145	185	45	85	24
05825-0450N	nerez	120°	200	7000	4500	190	250	65	120	32

Objednací číslo	Provedení	A	A1	A2	A3	A4	B	B1	B2	B3	D	D1	H	S	T
05825-0140	ocel	26	13	4,5	11	24	36	24	19	16	5,2	4	42	2,5	11,5
05825-0250	ocel	35	19	6	14	32	48	33	26	21	6,5	6	64	3	18,5
05825-0450	ocel	51	32	8	19	40	64	45	36	28	8,5	8	85	4	25,5
05825-0140N	nerez	26	13	4,5	11	24	36	24	19	16	5,2	4	42	2,5	11,5
05825-0250N	nerez	35	19	6	14	32	48	33	26	21	6,5	6	64	3	18,5
05825-0450N	nerez	51	32	8	19	40	64	45	36	28	8,5	8	85	4	25,5