

Rychloupínač horizontální

v těžkém provedení s nastavitelným přitlačným šroubem

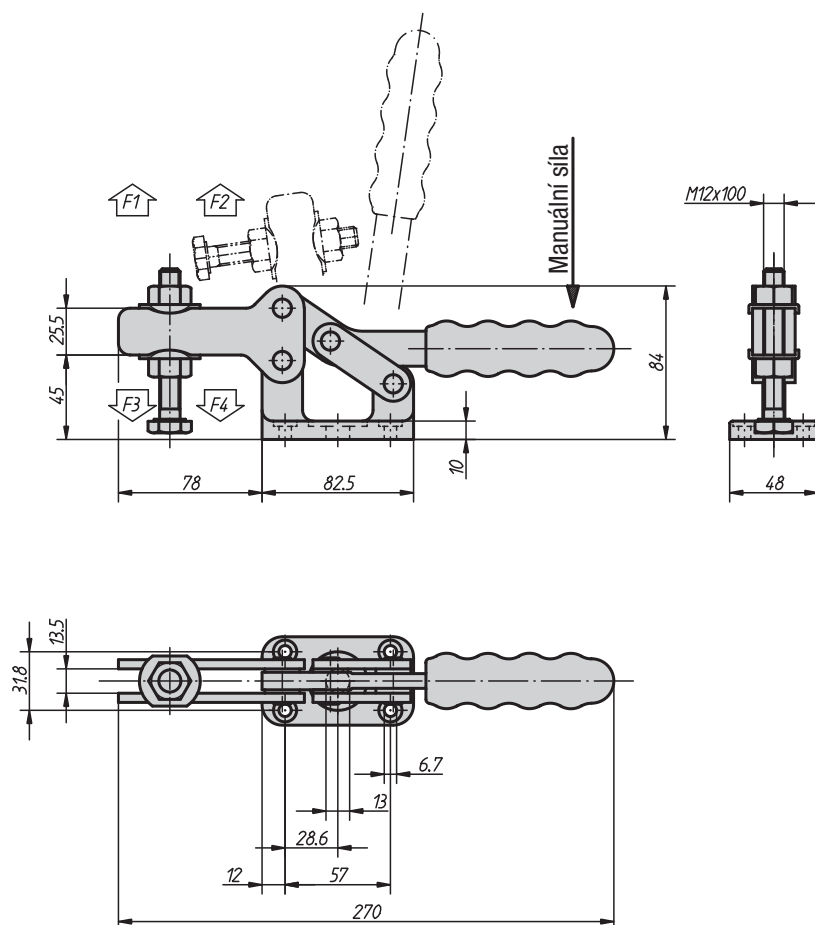
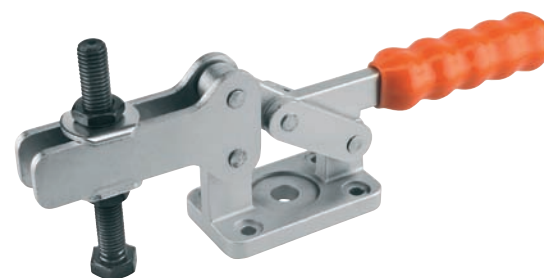

Materiál:

Ocel. Kotevní patka a rukojeť z ocelolitiny.

Provedení:

Pozinkováno a chromátováno.
Přitlačný šroub a matice fosfátovány.
Madlo z plastu odolné vůči oleji.

Upozornění:

Příslušenství viz 05882, 05885, 05886, 05887, 05890, 05891.

Příklad způsobu objednání:

05810-0700

Rychloupínač horizontální, v těžkém provedení s nastavitelným přitlačným šroubem

Objednací číslo	Úhel rozevření přidrzného ramene	Úhel rozevření držadla	Ruční síla N	Přidrzná síla F1 N	Přidrzná síla F2 N	Upínací síla F3 N	Upínací síla F4 N
05810-0700	90°	95°	250	4500	9000	1800	3550