

Rychloupínače horizontální

s vodorovnou patkou a nastavitelným přítlačným šroubem

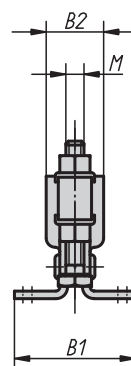
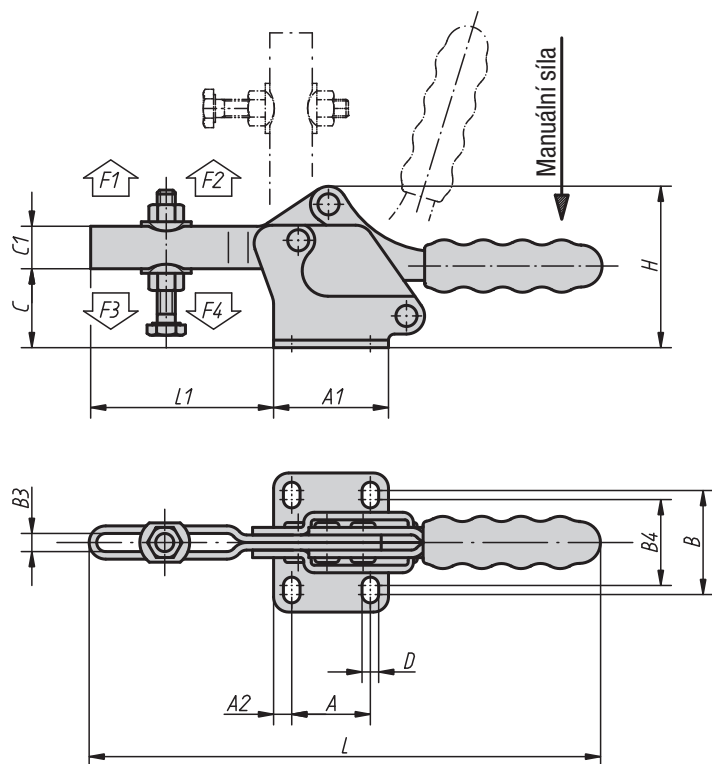

Materiál:

Ocel nebo nerez.

Provedení:

Pozinkováno a chromátováno.
Přítlačný šroub a matice fosfátovány.
Nerez bez povrchové úpravy.
Madlo z plastu odolné vůči oleji.

Upozornění:

U provedení 05795-0075 a 05795-0150 je součástí dodávky tlačný prvek z neoprenu.

U provedení 05795-0075N a 05795-0150N není možné dodat montážní úhelník v nerezovém provedení.

Příslušenství viz 05880, 05882, 05885, 05886, 05887, 05890, 05891.

Příklad způsobu

objednání:

05795-0350



Montážní úhelník pro čelní montáž (viz příslušenství).

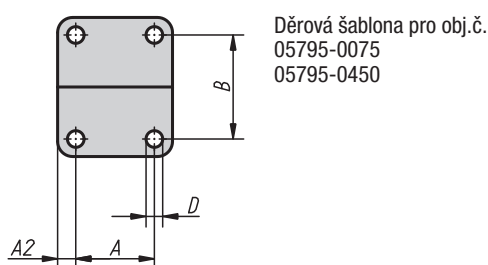

Rychloupínače horizontální s vodorovnou patkou a nastavitelným přítlačným šroubem

Objednací číslo	Provedení	Úhel rozevření přidrzného ramene	Úhel rozevření držadla	Ruční síla N	Přidrzná síla F1 N	Přidrzná síla F2 N	Upínací síla F3 N	Upínací síla F4 N
05795-0075	ocel	90°	75°	80	500	1100	250	700
05795-0150	ocel	90°	80°	140	1200	2600	400	1000
05795-0250	ocel	95°	80°	200	1500	3500	800	1950
05795-0350	ocel	90°	75°	250	2500	5500	1150	3100
05795-0450	ocel	90°	75°	250	3000	6500	1150	3100
05795-0075N	nerez	90°	75°	80	500	1100	250	700
05795-0150N	nerez	90°	80°	140	1200	2600	400	1000

Objednací číslo	Provedení	A	A1	A2	B	B1	B2	B3	B4	C	C1	D	H	L	L1	M	Objednací číslo montážního úhelníku
05795-0075	ocel	13,5	25	5,7	18,4	27	16	5,8	-	19	9,5	5,2	38	116	37	M5x35	05880-02
05795-0150	ocel	26	38	6	28	40	20	6,2	22	24	14	5,5	53	170	60	M6x50	05880-04
05795-0250	ocel	26	42	8	31	47	23	8,5	26	35	17,5	6,6	68	224	79	M8x60	05880-04
05795-0350	ocel	41,2	59	9	43	59	30	12	39	45	24	8,7	91	274	108	M10x80	05880-06
05795-0450	ocel	41,2	67	13	41,3	67	38	14,2	-	59	27	8,7	110	305	128	M12x100	05880-06
05795-0075N	nerez	13,5	25	5,7	18,4	27	16	5,8	-	19	9,5	5,2	38	116	37	M5x35	-
05795-0150N	nerez	26	38	6	28	40	20	6,2	22	24	14	5,5	53	170	60	M6x50	-