

Rychloupínače horizontální

se svislou patkou a plným přídržným ramenem

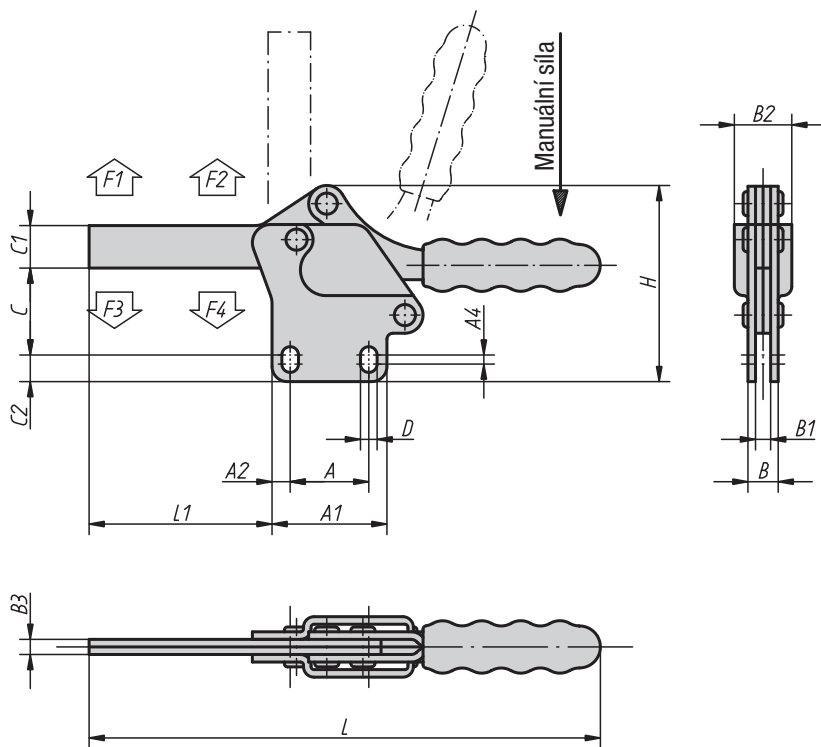

Materiál:
Ocel.

Provedení:
Pozinkováno a chromátováno.
Madlo z plastu odolné vůči oleji.

Upozornění:
Příslušenství viz 05882, 05885, 05886, 05887, 05890.

Příklad způsobu objednání:
05790-0350

Děrová šablona pro
obj.č. 05790-0450

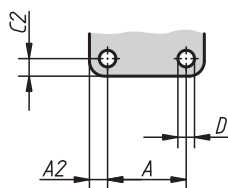

Objímka šroubu
s možností přivaření

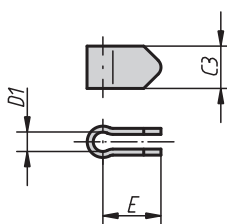

Rychloupínače horizontální se svislou patkou a plným přídržným ramenem

Objednací číslo	Úhel rozevření přídržného ramene	Úhel rozevření držadla	Ruční síla N	Přídržná síla F1 N	Přídržná síla F2 N	Upínací síla F3 N	Upínací síla F4 N
05790-0250	95°	80°	200	1500	3500	800	1950
05790-0350	90°	75°	250	2500	5500	1150	3100
05790-0450	90°	75°	250	3000	6500	1150	3100

Objednací číslo	A	A1	A2	A4	B	B1	B2	B3	C	C1	C2	C3	D	D1	E	H	L	L1	Tlačné vřeteno
05790-0250	26	42	8	2,6	12	6	23	6	39	17,5	10	17,5	6,6	8,3	24	82	226	82	M8x60
05790-0350	41,2	59	9	2	16	8	30	8	54	24	10	22	8,7	10,3	30	109,5	274	110	M10x80
05790-0450	41,2	67	13	-	20	10	38	10	66	27	13	26	8,7	12,3	32	130	310	130	M12x100