

# Dvojitý klínový upínač

s přídatkem na obrábění

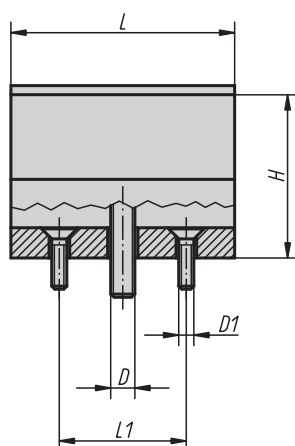

Zajišťovací deska se používá pouze k frézování upínací plochy, avšak ne při upínání obrobků.

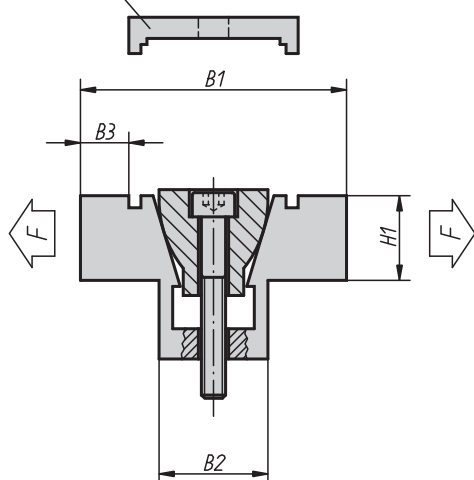

### Materiál:

Vnější díl z hliníkového profilu.  
Klín cementační ocel.

### Provedení:

Vnější díl eloxovaný.  
Klín brynýrovaný.

### Upozornění:

Pomocí dvojitého klínového upínače je možné upnout dva obrobky současně. Zářezy na upínací ploše umožňují přesné a absolutně bezpečné upnutí obrobku. Díky malému vestavnému místu je umožněno vícečetné upínání úsporně na místo.

### Příklad způsobu objednání:

04523-08

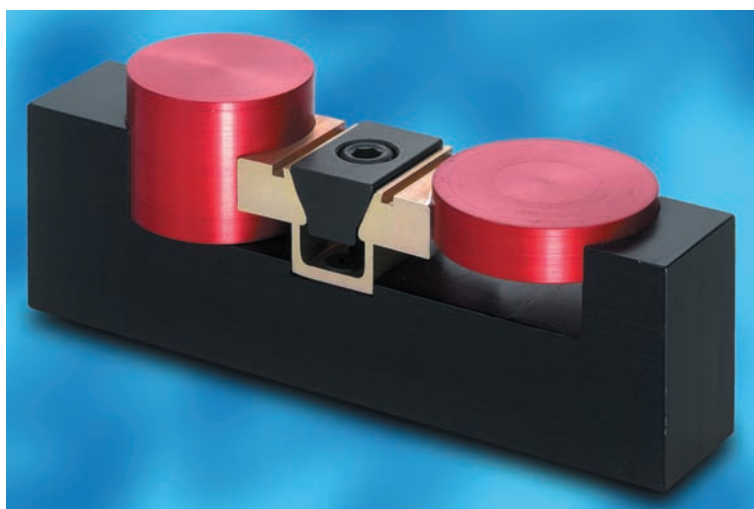

## Dvojitý klínový upínač s přídatkem na obrábění

Objednáací číslo	D	D1	L	L1	B1 min. - max.	B2	B3	H	H1	F kN	Moment utažení max. Nm
04523-04	M4	M2	15,9	10,2	28,6 - 29,1	10,6	4,6	12,7	6,3	2,2	3,4
04523-06	M6	M4	23,9	15,9	38,1 - 39	16,1	6,6	19	9,5	6,7	14,3
04523-08	M8	M4	31,8	20,6	50,8 - 52	20,8	9,4	25,4	12,7	8,9	14,5
04523-12	M12	M5	47,6	30,5	76,2 - 78	30,9	14,8	38,1	19	15,6	38,4
04523-16	M16	M6	63,5	40	101,6 - 103,9	41,3	20,3	50,8	25,4	26,7	74,6