

Dvojitý klínový upínač

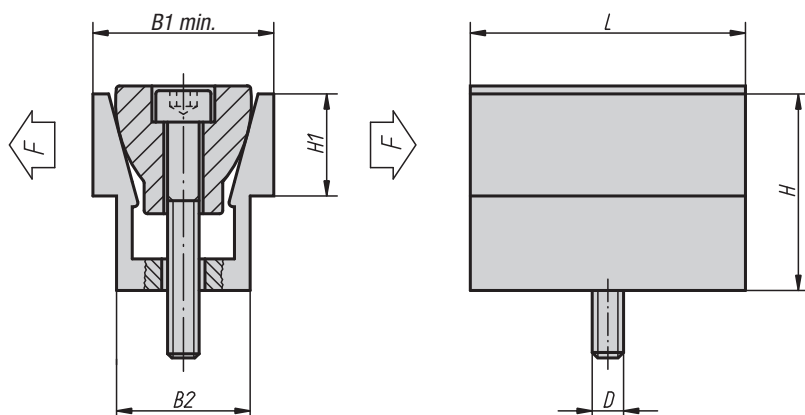
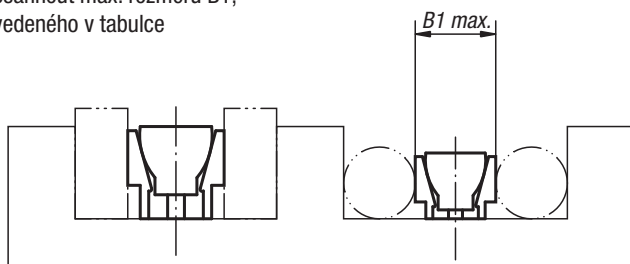

V upnutém stavu by se mělo dosáhnout max. rozměru B1, uvedeného v tabulce

**Materiál:**

Vnější díl z hliníkového profilu.
Klín cementační ocel.

Provedení:

Vnější díl eloxovaný.
Klín bryněrováný.

Upozornění:

Pomocí dvojitého klínového upínače je možné upnout dva obrobky současně. Klínový upínač je nejvhodnější pro upínání oblých nebo pravoúhlých dílů. Díky malému vestavnému místu je umožněno vícečetné upínání úsporně na místo.

Příklad způsobu objednání:

04522-08

Dvojitý klínový upínač

Objednací číslo	D	L	B1 min. - max.	B2	H	H1	F kN	Moment utažení max. Nm
04522-04	M4	15,9	12,3 - 13,1	10,4	14,5	5,6	2,2	3,4
04522-06	M6	23,8	18,6 - 19,9	16,1	19	9,5	6,7	14,3
04522-08	M8	31,7	24,8 - 26,6	20,8	25,9	12,7	8,9	14,5
04522-12	M12	47,6	37,3 - 39,7	30,8	38,6	19	15,6	38,4
04522-16	M16	63,5	49,7 - 52,8	41,2	51,5	25,4	26,7	74,6