

Upínací háky

s nákrůžkem

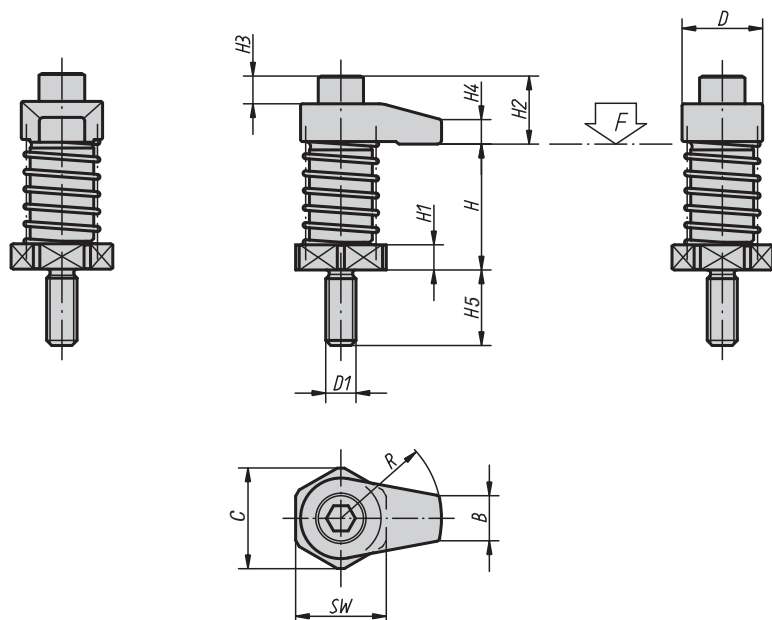

Materiál:

Upínací hák a uchycení upínacího háku zušlechtěná ocel, kaleno.

Provedení:

Brynýrováno.

Upozornění:

Upínací hák s nákrůžkem je možné zašroubovat přímo do díry v rastru atd. také bez zapuštění. Vhodné prvky upravující výšku viz zvyšovací válec 04378.

Příklad způsobu objednání:

04373-12060

Upínací háky s nákrůžkem

Objednací číslo	D	D1	H Upínací rozsah	H1	H2	H3	H4	H5	B	C	R	SW	Moment utažení max. Nm	F max. kN
04373-08020	22	M8	35 - 45	6	14	2	7	19	10	25	20	22	34,3	13,6
04373-08025	22	M8	35 - 45	6	14	2	7	19	10	25	25	22	30,4	10,9
04373-08030	22	M8	35 - 45	6	14	2	7	19	10	25	30	22	27,4	9
04373-08120	22	M8	45 - 55	16	14	2	7	19	10	25	20	22	34,3	13,6
04373-08125	22	M8	45 - 55	16	14	2	7	19	10	25	25	22	30,4	10,9
04373-08130	22	M8	45 - 55	16	14	2	7	19	10	25	30	22	27,4	9
04373-12040	32	M12	50 - 65	10	27	11	10	30	18	40	40	36	58,8	17,5
04373-12050	32	M12	50 - 65	10	29	11	12	30	18	40	50	36	50	14
04373-12060	32	M12	50 - 65	10	29	11	12	30	18	40	60	36	45,1	11,6
04373-12140	32	M12	65 - 80	25	27	11	10	30	18	40	40	36	58,8	17,5
04373-12150	32	M12	65 - 80	25	29	11	12	30	18	40	50	36	50	14
04373-12160	32	M12	65 - 80	25	29	11	12	30	18	40	60	36	45,1	11,6
04373-16040	36	M16	50 - 65	10	36	15	15	30	22	40	40	36	169,1	37,9
04373-16050	36	M16	50 - 65	10	36	15	15	30	22	40	50	36	146	30,3
04373-16060	36	M16	50 - 65	10	36	15	15	30	22	40	60	36	129,4	25,2
04373-16140	36	M16	65 - 80	25	36	15	15	30	22	40	40	36	169,4	37,9
04373-16150	36	M16	65 - 80	25	36	15	15	30	22	40	50	36	146	30,3
04373-16160	36	M16	65 - 80	25	36	15	15	30	22	40	60	36	129,4	25,2