

## Excentrický upínač

s koncovým upínáním

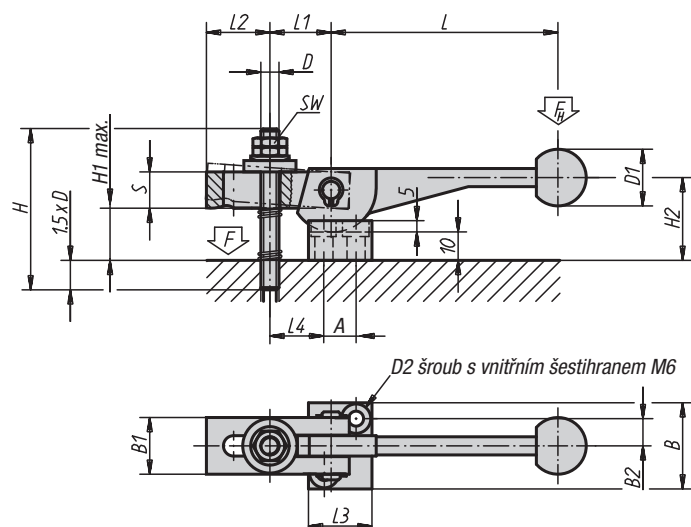

### Excentrický upínač s koncovým upínáním

Objednáací číslo	L	L1	L2	L3	L4	B	B1	B2	S	H	H1 max.	H2	D	D1	D2	A	SW
04330-08	100	27	28	28	27	38	25	12	16	70	25	34	M8	25	7	14	13
04330-10	120	34	36	32	35	41	32	13,5	20	80	24	40	M10	30	7	16	17
04330-12	138,5	43	45	37	45	43	40	14,5	25	100	31	48	M12	30	7	19	19

## Excentrický upínač

se středovým upínáním

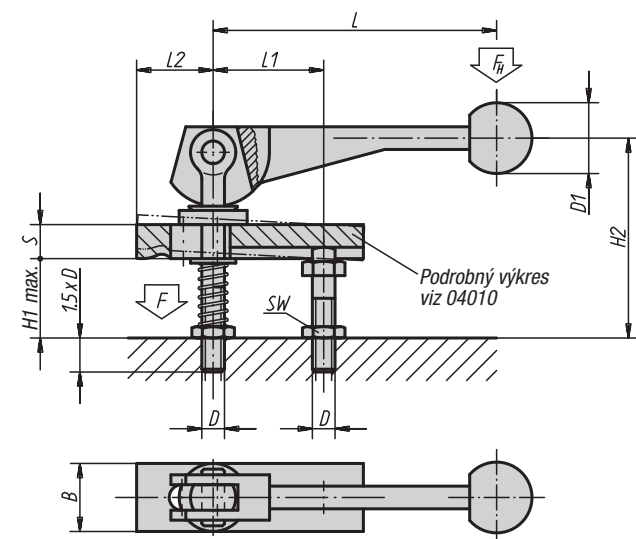

### Excentrický upínač se středovým upínáním

Objednáací číslo	L	L1	L2	B	S	H1 max.	H2	D	D1	SW
04350-08	100	39	37	20	12	28	74	M8	25	13
04350-10	120	49	46	25	16	39	92	M10	30	17
04350-12	138,5	61	58	32	20	49	120	M12	30	19

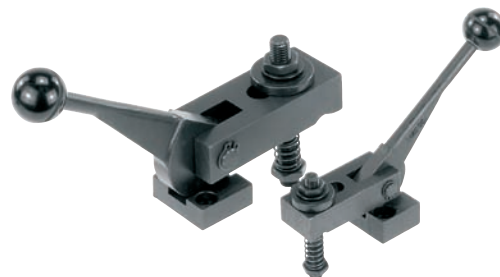

#### Materiál:

Excentr zušlechtěná ocel 1.7220.

Upínací železa zušlechtěná ocel 1.1191.

#### Provedení:

Brynýrováno.

#### Příklad způsobu objednání:

04330-10

#### Silový diagram

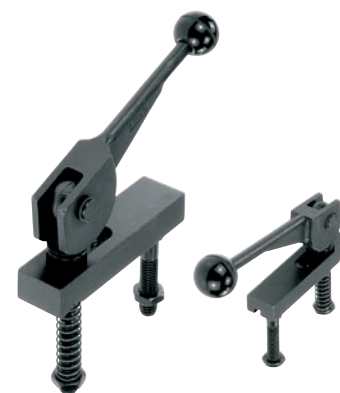
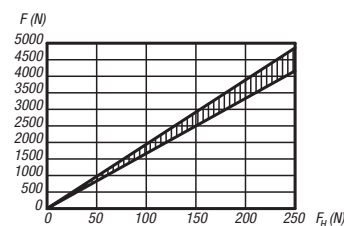

#### Materiál:

Excentr zušlechtěná ocel 1.7220.

Upínací železa zušlechtěná ocel 1.1191.

#### Provedení:

Brynýrováno.

#### Příklad způsobu objednání:

04350-12

#### Silový diagram

