

Excentrické páky nastavitelné

s vnějším závitem, ocel nebo nerezová ocel

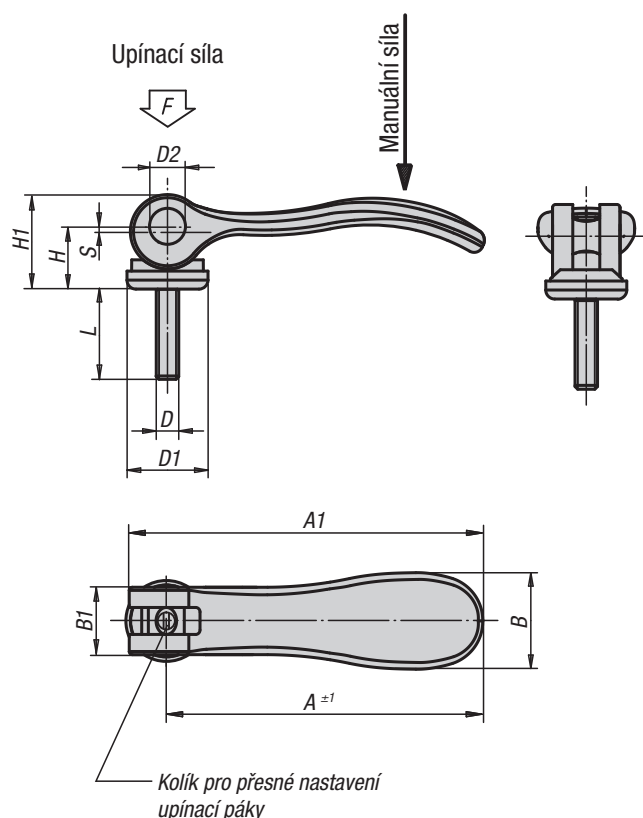

Materiál, provedení:

Manipulační páka z hliníkové litiny EN AC-46200, černě komaxitovaná.

Tlačná podložka z umělé hmoty vyztužená umělými vlákny PA 6 GF 30, černá.

Osový čep nerez 1.4305, bez povrchové úpravy.

Závitový kolík a podložka ocel, třída pevnosti 5.8, modře chromátováno nebo z nerez 1.4305, bez povrchové úpravy.

Upozornění:

Excentrické páky nastavitelné se používají tam, je-li upínací páka vůči ose upínání jen v určité poloze (napříč). Přesná poloha upínací páky se nastavuje klíčem přes jemný závit na závitovém kolíku.

Příklad způsobu objednání:

04233-101105X20 (je třeba uvést délku L)

Excentrické páky nastavitelné s vnějším závitem

Objednací číslo	Provedení	Velikost	Vnější závit D	D1	D2	B	B1	H	H1	A	A1	Upínací síla F (kN)	Ruční síla N	Zdvih S	L = délka šroubu
04233-101105X	ocel	1	M5	18	9	21,5	15	14,5	22	70,4	79,2	4	120	1,2	20 / 30 / 40 / 50
04233-101106X	ocel	1	M6	18	9	21,5	15	14,5	22	70,4	79,2	4	120	1,2	20 / 30 / 40 / 50
04233-201108X	ocel	2	M8	27	11	33,2	24	18	28,5	96	108	8	350	1,5	25 / 30 / 40 / 50
04233-201110X	ocel	2	M10	27	11	33,2	24	18	28,5	96	108	8	350	1,5	25 / 30 / 40 / 50
04233-111105X	nerez	1	M5	18	9	21,5	15	14,5	22	70,4	79,2	4	120	1,2	20 / 30 / 40 / 50
04233-111106X	nerez	1	M6	18	9	21,5	15	14,5	22	70,4	79,2	4	120	1,2	20 / 30 / 40 / 50
04233-211108X	nerez	2	M8	27	11	33,2	24	18	28,5	96	108	8	350	1,5	25 / 30 / 40 / 50
04233-211110X	nerez	2	M10	27	11	33,2	24	18	28,5	96	108	8	350	1,5	25 / 30 / 40 / 50

Excentrické páky nastavitelné nerezové

s vnějším závitem

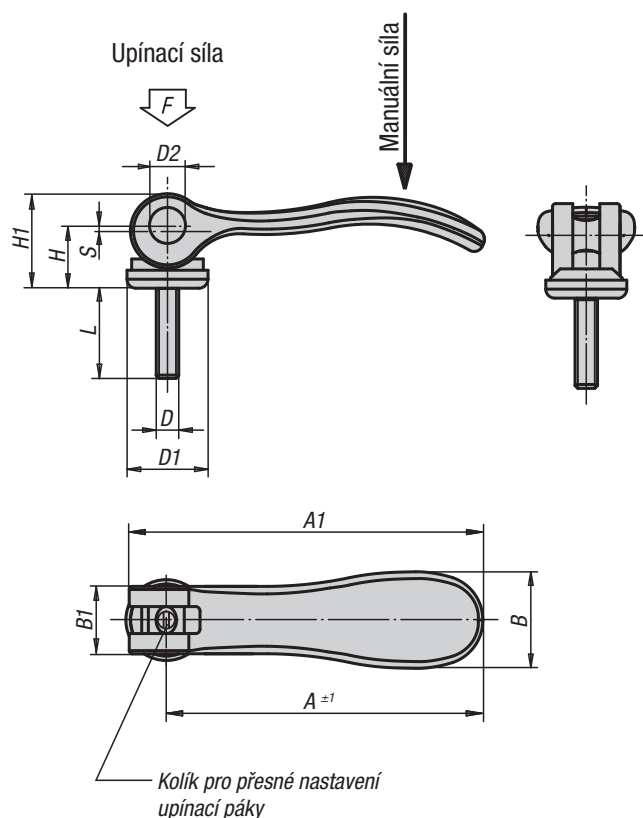

Materiál, provedení:

Svěrací páka 1.4308, elektrolyticky leštěná
Tlačná podložka z umělé hmoty vyztužená umělými vlákny PA 6 GF 30, černá.
Osový čep, podložka a závitový kolík 1.4305, bez povrchové úpravy.

Upozornění:

Excentrické páky nastavitelné se používají tam, je-li upínací páka vůči ose upínání jen v určité poloze (napříč). Přesná poloha upínací páky se nastavuje klíčem přes jemný závit na závitovém kolíku.

Příklad způsobu objednání:

04233-112005X20 (je třeba uvést délku L)

Excentrické páky nastavitelné nerezové s vnějším závitem

Objednací číslo	Velikost	Vnější závit D	D1	D2	B	B1	H	H1	A	A1	Upínací síla F (kN)	Ruční síla N	Zdvih S	L = délka šroubu
04233-112005X	1	M5	18	9	21,5	15	14,5	22	70,4	79,2	4	120	1,2	20 / 30 / 40 / 50
04233-112006X	1	M6	18	9	21,5	15	14,5	22	70,4	79,2	4	120	1,2	20 / 30 / 40 / 50
04233-212008X	2	M8	27	11	33,2	24	18	28,5	96	108	8	350	1,5	25 / 30 / 40 / 50
04233-212010X	2	M10	27	11	33,2	24	18	28,5	96	108	8	350	1,5	25 / 30 / 40 / 50