

Excentrické páky

s vnitřním závitem a s vnějším závitem, ocel nebo nerezová ocel

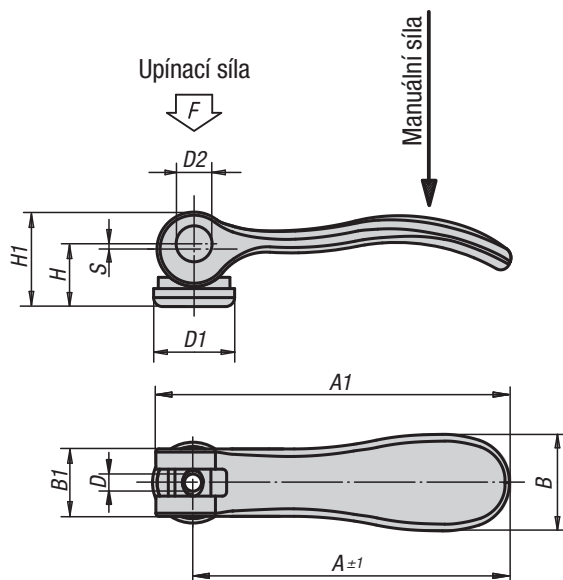

Excentrická páka
s vnitřním závitem



Materiál, provedení:

Manipulační páka z hliníkové litiny EN AC-46200, černě komaxitovaná.
Tlačná podložka z umělé hmoty vyztužená umělými vlákny PA 6 GF 30, černá.
Osový čep nerez 1.4305, bez povrchové úpravy.
Závitový kolík a podložka ocel, třída pevnosti 5.8, modře chromátováno nebo z nerez 1.4305, bez povrchové úpravy.

Příklad způsobu objednání:

04232-101105X20 (je třeba uvést délku L)

Excentrická páka
s vnějším závitem

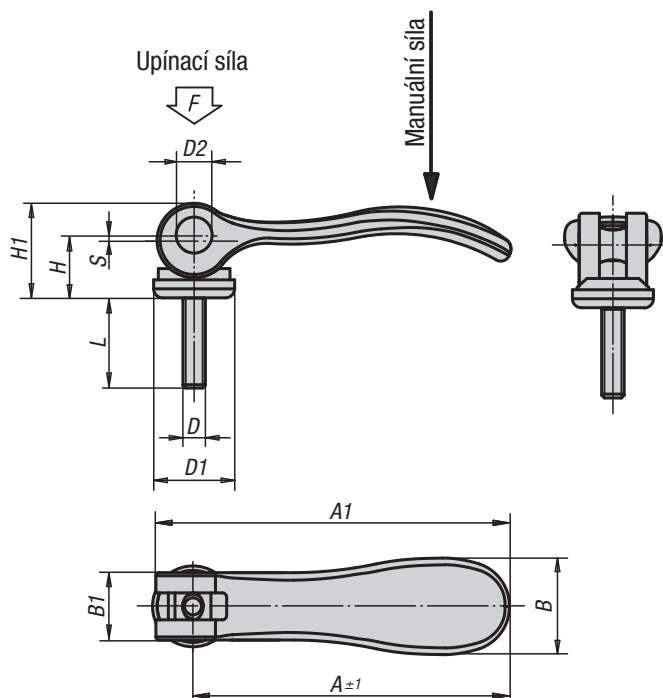

Excentrické páky s vnitřním závitem

Objednací číslo Provedení ocel	Objednací číslo Provedení nerez	Velikost	Vnitřní závit D	D1	D2	B	B1	H	H1	A	A1	Upínací síla F (kN)	Ruční síla N	Zdvih S
04232-101105	04232-111105	1	M5	18	9	21,5	15	14,5	22	70,4	79,2	4	120	1,2
04232-101106	04232-111106	1	M6	18	9	21,5	15	14,5	22	70,4	79,2	4	120	1,2
04232-201108	04232-211108	2	M8	27	11	33,2	24	18	28,5	96	108	8	350	1,5

Excentrické páky s vnějším závitem

Objednací číslo Provedení ocel	Objednací číslo Provedení nerez	Velikost	Vnější závit D	Upínací síla F (kN)	Ruční síla N	Zdvih S	L = délka šroubu
04232-101105X	04232-111105X	1	M5	4	120	1,2	20 / 30 / 40 / 50
04232-101106X	04232-111106X	1	M6	4	120	1,2	20 / 30 / 40 / 50
04232-201108X	04232-211108X	2	M8	8	350	1,5	25 / 30 / 40 / 50
04232-201110X	04232-211110X	2	M10	8	350	1,5	25 / 30 / 40 / 50

Excentrické páky nerezové

s vnitřním závitem a s vnějším závitem



Excentrická páka
s vnitřním závitem

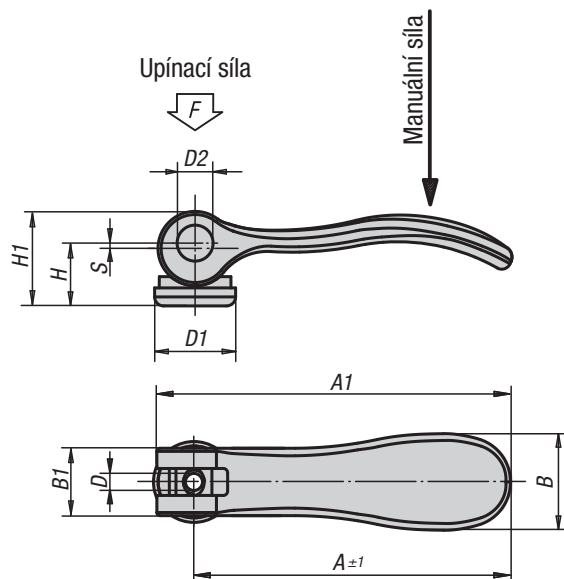

Materiál, provedení:

Svěrací páka 1.4308, elektrolyticky leštěná
Tlačná podložka z umělé hmoty vyztužená umělými vlákny PA 6 GF 30, černá.
Osový čep, podložka a závitový kolík 1.4305, bez povrchové úpravy.

Příklad způsobu objednání:

04232-112005X20 (je třeba uvést délku L)

Excentrická páka
s vnějším závitem

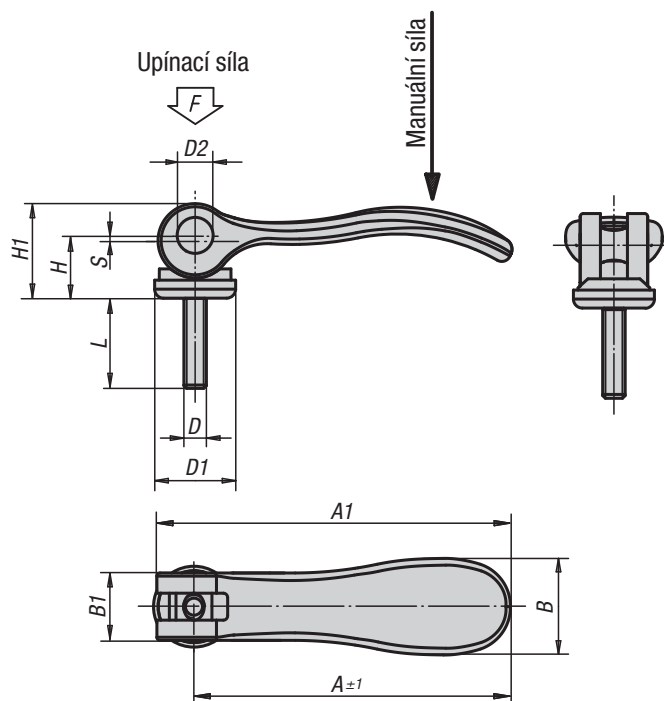

Excentrické páky nerezové s vnitřním závitem

Objednací číslo	Velikost	Vnitřní závit D	D1	D2	B	B1	H	H1	A	A1	Upínací síla F (kN)	Ruční síla N	Zdvih S
04232-112005	1	M5	18	9	21,5	15	14,5	22	70,4	79,2	4	120	1,2
04232-112006	1	M6	18	9	21,5	15	14,5	22	70,4	79,2	4	120	1,2
04232-212008	2	M8	27	11	33,2	24	18	28,5	96	108	8	350	1,5

Excentrické páky nerezové s vnějším závitem

Objednací číslo	Velikost	Vnější závit D	Upínací síla F (kN)	Ruční síla N	Zdvih S	L = délka šroubu
04232-112005X	1	M5	4	120	1,2	20 / 30 / 40 / 50
04232-112006X	1	M6	4	120	1,2	20 / 30 / 40 / 50
04232-212008X	2	M8	8	350	1,5	25 / 30 / 40 / 50
04232-212010X	2	M10	8	350	1,5	25 / 30 / 40 / 50