

# Vakuum-Aufspannsystem VC-K2

Blocksauger VC-K2 (Höhe=50 mm)



## Anwendung

- Das Vakuum-Aufspannsystem VC-K2 für CNC-Bearbeitungsmaschinen mit 2-Kreis-System
- Die Blocksauger mit Höhe  $H = 50 \pm 0,06$  mm (je nach Typ) werden mittels Vakuum auf den Konsolen vorfixiert, um sie gegen das Verschieben beim Werkstückhandling zu sichern
- Über den zweiten Vakuumkreis werden Werkstück und Blocksauger sicher und präzise auf die Konsolen gespannt

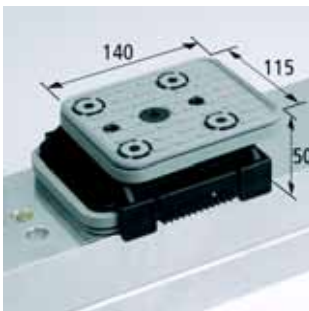

## Blocksauger VCBL-K2 140x115

- Blocksauger aus Kunststoff für Schmalz 2-Kreis-Konsole
- Saugplatten oben und unten austauschbar

### Bestelldaten Blocksauger

Typ	Artikel-Nr.
VCBL-K2 140x115x50.0	10.01.12.00626

### Bestelldaten Ersatzteile Blocksauger

Typ	Artikel-Nr.
Saugplatte (oben)	10.01.12.00488
Saugplatte (unten)	10.01.12.00798

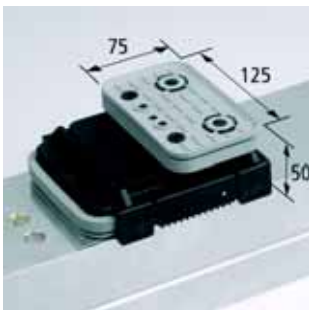

## Blocksauger VCBL-K2 125x75

- Blocksauger aus Kunststoff für Schmalz 2-Kreis-Konsole
- Saugplatten oben und unten austauschbar
- Für schmale Werkstücke

### Bestelldaten Blocksauger

Typ	Artikel-Nr.
VCBL-K2 125x75x50.0 Q	10.01.12.00644
VCBL-K2 125x75x50.0 L	10.01.12.00628

### Bestelldaten Ersatzteile Blocksauger

Typ	Artikel-Nr.
Saugplatte (oben)	10.01.12.00011
Saugplatte (unten)	10.01.12.00798

Ausführung quer (Q) montiert

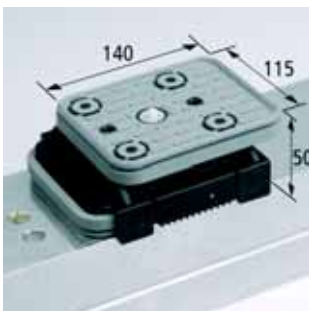

## Blocksauger VCBL-K2 140x115 mit Tastventil

- Blocksauger aus Kunststoff für Schmalz 2-Kreis-Konsole
- Saugplatten oben und unten austauschbar
- Mit integriertem Tastventil, damit auch nicht benötigte Blocksauger auf der Konsole verbleiben können

### Bestelldaten Blocksauger

Typ	Artikel-Nr.
VCBL-K2 140x115x50.0 TV	10.01.12.00627

### Bestelldaten Ersatzteile Blocksauger

Typ	Artikel-Nr.
Saugplatte (oben)	10.01.12.00488
Saugplatte (unten)	10.01.12.00798

# Vakuum-Aufspannsystem VC-K2

Blocksauger VC-K2 (Höhe=50 mm)

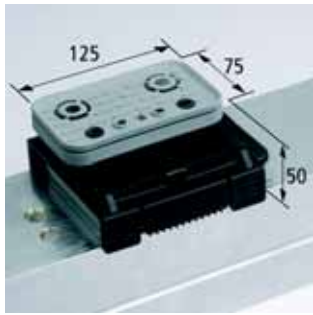

Ausführung längs (L) montiert

## Blocksauger VCBL-K1 125x75 mit Tastventil

- Blocksauger aus Kunststoff für Schmalz 2-Kreis-Konsole
- Saugplatten oben und unten austauschbar
- Mit integriertem Tastventil, damit auch nicht benötigte Blocksauger auf der Konsole verbleiben können
- Für schmale Werkstücke

Bestelldaten Blocksauger	
Typ	Artikel-Nr.
VCBL-K2 125x75x50.0 Q TV	10.01.12.00645
VCBL-K2 125x75x50.0 L TV	10.01.12.00637

Bestelldaten Ersatzteile Blocksauger	
Typ	Artikel-Nr.
Saugplatte (oben)	10.01.12.00011
Saugplatte (unten)	10.01.12.00798

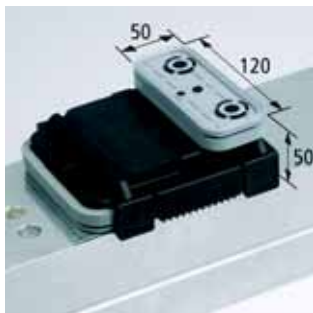

Ausführung quer (Q) montiert

## Blocksauger VCBL-K2 120x50

- Blocksauger aus Kunststoff für Schmalz 2-Kreis-Konsole
- Saugplatten oben und unten austauschbar
- Für schmale Werkstücke

Bestelldaten Blocksauger	
Typ	Artikel-Nr.
VCBL-K2 120x50x50.0 L	10.01.12.00771
VCBL-K2 120x50x50.0 Q	10.01.12.00772

Bestelldaten Ersatzteile Blocksauger	
Typ	Artikel-Nr.
Saugplatte (oben)	10.01.12.00012
Saugplatte (unten)	10.01.12.00798

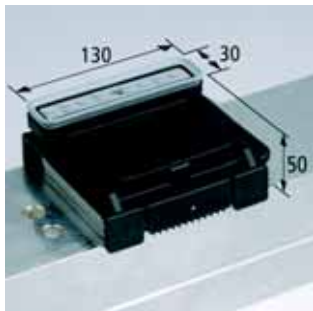

Ausführung längs (L) montiert

## Blocksauger VCBL-K2 130x30

- Blocksauger aus Kunststoff für Schmalz 2-Kreis-Konsole
- Saugplatten oben und unten austauschbar, Saugfläche oben mit Reibplatte und Dichtrahmen
- Für schmale Werkstücke

Bestelldaten Blocksauger	
Typ	Artikel-Nr.
VCBL-K2 130x30x50.0 Q	10.01.12.00646
VCBL-K2 130x30x50.0 L	10.01.12.00647

Bestelldaten Ersatzteile Blocksauger	
Typ	Artikel-Nr.
Saugplatte (oben / unten)	10.01.12.00702 / 10.01.12.00798
Dichtrahmen	10.01.12.00804
Reibplatte	10.01.12.00805

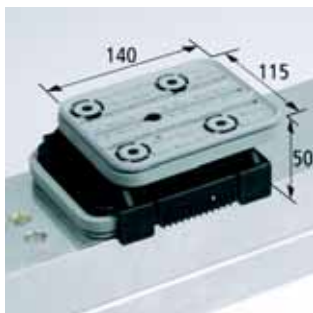

## Blocksauger VCBL-S-K2 140x115 Schablone

- Blocksauger aus Kunststoff für Schmalz 2-Kreis-Konsole
- Saugplatte unten austauschbar, Saugplatte oben nicht austauschbar
- Ob. Saugplatte ist in 2 Flächen aufgeteilt: 1) um Schablone zu fixieren, 2) um Werkstück auf Schablone zu spannen

Bestelldaten Blocksauger	
Typ	Artikel-Nr.
VCBL-S-K2 140x115x50.0	10.01.12.00636

Bestelldaten Ersatzteile Blocksauger Schablone	
Typ	Artikel-Nr.
Saugplatte (unten)	10.01.12.00798

# Vakuum-Aufspannsystem VC-K2

Blocksauger VC-K2 (Höhe=50 mm)

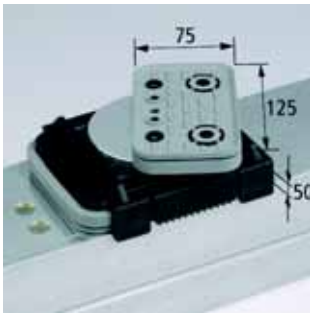

## Blocksauger VCBL-K2 125x75 drehbar 360°

- Blocksauger aus Kunststoff für Schmalz 2-Kreis-Konsole
- Saugplatten oben und unten austauschbar
- Blocksaugeroberenteil ist um 360° drehbar

### Bestelldaten Blocksauger

Typ	Artikel-Nr.
VCBL-K2 125x75x50.0 D-360	10.01.12.00629

### Bestelldaten Ersatzteile Blocksauger

Typ	Artikel-Nr.
Saugplatte (oben)	10.01.12.00011
Saugplatte (unten)	10.01.12.00798

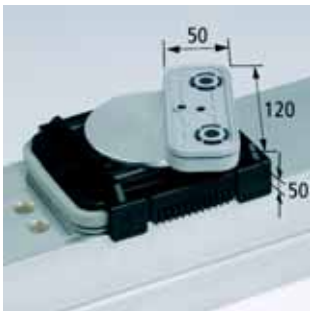

## Blocksauger VCBL-K2 120x50 drehbar 360°

- Blocksauger aus Kunststoff für Schmalz 2-Kreis-Konsole
- Saugplatten oben und unten austauschbar
- Blocksaugeroberenteil ist um 360° drehbar

### Bestelldaten Blocksauger

Typ	Artikel-Nr.
VCBL-K2 120x50x50.0 D-360	10.01.12.00874

### Bestelldaten Ersatzteile Blocksauger

Typ	Artikel-Nr.
Saugplatte (oben)	10.01.12.00012
Saugplatte (unten)	10.01.12.00798

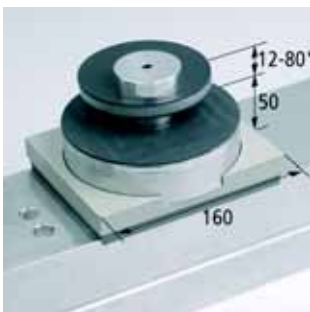

## Mechanischer Spanner VCMC-K2 160x128

- Blocksauger aus Aluminium für Schmalz 2-Kreis-Konsole
- Mechanischer Spanner wird mittels Vakuum auf der Konsole vorfixiert
- Schmale und gekrümmte Werkstücke, Rahmenteile etc. werden mechanisch über Vakuum geklemmt

### Bestelldaten Blocksauger

Typ	Artikel-Nr.
VCMC-K2 160x128x50.0 12-80	10.01.12.00737

\*Spannbereich = 12 - 80 mm, Spannkraft 700 N, Hub 10 mm

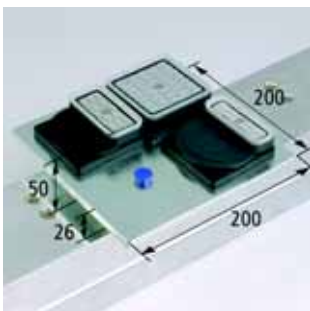

## Adapter-Plate ISAP-K2 200x200

- Adapter-Plate kann sowohl Quad-Base als auch Mono-Base aufnehmen und direkt auf das SCHMALZ 2-Kreis-Konsole aufgesetzt werden
- Sie eignet sich besonders für das Spannen schmaler und gekrümmter Werkstücke
- Mischbetrieb mit Standard Blocksaugern möglich

### Bestelldaten Adapter-Plates

Typ	Artikel-Nr.
ISAP-K2 200x200x26.0	10.01.14.00117

### Bestelldaten Zubehör Adapter-Plate

Typ	Artikel-Nr.
ISMB 80x80x8.0	10.01.15.00188
ISCUP Cup 1 80x80x16.0	10.01.15.00209
ISCUP Cup 2 80x40x16.0	10.01.15.00210
ISCUP Cup 3 80x28x16.0	10.01.15.00211